



2019

企業社會責任報告書

Corporate Social Responsibility Report



上福全球科技股份有限公司

目錄

Contents

報告書編輯原則	1
經營者的話	3

1 落實誠信 正直經營

1.1 關於上福	6
1.2 公司治理	12
1.3 穩健經營	16
1.4 法規遵循	21

2 永續管理 社會責任

2.1 利害關係人鑑別與溝通	26
2.2 重大主題鑑別	28

3 卓越品質 享譽全球

3.1 多元產品 客製服務	32
3.2 研發與專利	36
3.3 客戶關係與供應商管理	40

4 減少衝擊、守護環境

4.1 能資源管理	51
4.2 水資源管理	53
4.3 污染防治管理	54

5 全力以赴 整合人力

5.1 人才組成	57
5.2 員工權益與福利	65
5.3 安心職場	74
5.4 社會回饋	82

6 附錄

附錄一：BSI獨立保證意見聲明書	87
附錄二：GRI內容索引表	89

報告書編輯原則

本報告書為上福全球科技股份有限公司(以下簡稱「上福全球、上福、我們、本公司」)發行之第三本「企業社會責任報告書」。上福全球 2019 年企業社會責任報告書延續上一本章節架構，分為「落實誠信 正直經營」、「永續管理 社會責任」、「卓越品質 享譽全球」、「減少衝擊 守護環境」及「全力以赴 整合人力」等五大章節，揭露公司治理、經濟面、環境面與社會面等各面向之永續發展的管理與現況說明。希望藉由本報告書的發行讓各利害關係人了解本公司在推動企業社會責任與永續發展所努力的成果，並作為未來持續溝通與管理的基礎。

報告書資料範疇及數據依據

報告書涵蓋上福全球 2019 年 1 月 1 日至 2019 年 12 月 31 日經濟、環境、社會三大面向的績效展現以及永續發展推動的努力。部分內容亦涵蓋 2019 年以前及以後的事例，而今後的方針、目標和計畫等內容也有部分說明。本年度報告書的內容及績效數據所涵蓋的範圍，主要以上福全球在台灣營運據點為主(包含本廠、二廠及三廠)，其中經濟面及社會面向增加子公司 Katun Holdings, L.P. 營運據點(包含北美、歐洲及中南美洲)之相關資訊，若有涉及其他報告範疇或歷史資料重編之情事則另行於報告內文中說明；報告期間組織規模、結構、所有權或供應鏈沒有重大改變。

報告書中所揭露的統計數據來自上福全球自行統計與調查的結果，並採用國際通用指標呈現，若有推估之情形，會於各相關章節註明。有關財務數據來源，皆來自於安永聯合會計師事務所依國際財務報導準則(International Financial Reporting Standards, IFRS)查核簽證後之所公開發表的合併財務報告資訊，以新臺幣計算；此外，各項管理系統均定期執行內部稽核，其中 ISO 9001 品質管理系統、ISO 14001 環境管理系統，皆通過第三方查證機構驗證。

報告書撰寫原則與綱領

本報告書內容架構依循全球永續性報告協會(Global Reporting Initiative, GRI)所發行的 GRI 準則(GRI Standards：核心選項(Core))與臺灣證券交易所「上市公司編製與申報企業社會責任報告書作業辦法」所列之指導方針及架構撰寫，並依據報導原則揭露上福全球重大主題之相關策略、目標和具體作為。GRI 內容索引詳如附錄二。

報告書編輯、審核與保證

本報告書呈現之內容，係透過系統化的分析模式，鑑別利害關係人所關注的永續主題及決定優先順序，作為報告書資訊揭露的參考基礎。本報告書經 CSR 小組彙整編輯初稿後，送各小組成員就其職掌予以檢視並完成本報告書之增修訂後，委託第三方公正查證機構英國標準協會 (British Standards Institution, BSI) 採用 AA1000 保證標準及其 2018 年附錄第一類型中度保證等級，針對報告書中揭露資訊之包容性 (Inclusivity)、重大性 (Materiality)、回應性 (Responsiveness) 及衝擊性 (Impact) 進行保證，其完成保證之報告書呈送董事會報告。BSI 獨立保證意見聲明書請參照附錄一。

報告書發行時間

上福全球未來將每年定期編製發行企業社會責任報告書，並同時揭露相關資訊於公司官網。

- 上一發行版本：2019 年 10 月發行
- 現行發行版本：2020 年 9 月發行

聯絡方式

如您對本報告有任何疑問或建議，歡迎您利用以下聯絡資訊與我們聯繫：上福全球科技股份有限公司。

- 地址：43547 臺中市梧棲區關連工業區自強路 50 號
- 聯絡人：董事室 黃裕程
- TEL：+886-4-2639-3103
- FAX：+886-4-2639-6204
- 電子郵件：csr@gpi.com.tw
- 公司網站：<https://www.gpi.com.tw/c-index.html>

經營者的話

● 企業社會責任是上福集團的最高承諾

上福集團，始終秉持著企業文化與核心價值，在不斷的變動環境中務實的在本業上不斷精進，除了持續提升公司治理能力，也積極建立改善及保護環境措施，並關注氣候變遷的應對措施。我們盡力提升員工的幸福感，並將這份關懷經由更多的互動，延展到對社會環境與弱勢團體的支持。

● 公司治理是上福集團永續發展的基礎

持續提升公司治理，始終是上福集團永續經營的基礎。除了持續提升公司治理評鑑排名為目標外，並以產業界最佳公司治理實務作為精進目標。董事會成員中有兩名女性董事(董事及獨立董事各一名)，實踐董事會多元化，以保障股東權益並強化董事會職能。

● 「想盡辦法，讓我們的產品成為市場的最愛； 全力以赴，使每一個人的工作受到絕對的尊重」

上福公司始終努力實踐「想盡辦法，讓我們的產品成為市場的最愛；全力以赴，使每一個人的工作受到絕對的尊重」的經營理念，更秉持著「品質第一，顧客滿意」的品質政策，務求產品與服務品質的提昇，並持續加強與上游供應商及下游客戶的供應鏈關係，以提供更高附加價值的產品與服務，來滿足國內外所有客戶的需求。

● 集團的資源整合與精實管理

2019年，全球景氣在各種不安的氛圍下，如英國脫歐、中美貿易戰帶給企業極嚴峻的外在環境挑戰。然而上福公司在挑戰中仍聚焦集團的資源整合與精實管理，積極布局未來的新專利研發，在財務上不論營收和獲利都有長足進步。



● 照顧第一線直接作業人員及其家庭

上福公司一直秉持著「員工是公司最大的資產」這份理念，公司的發展離不開員工的認同及付出，在新型冠狀病毒期間，彈性調整直接作業人員上班時間並保障其收入，不因疫情而影響其收入，讓員工及其家庭安心。

● 社會關懷措施

2019 年開始，上福公司展開關懷弱勢團體專案，專案評估及規劃以「瑪麗亞台中愛心家園」為捐贈機構受惠者。上福公司未來將持續善盡企業社會責任，持續關懷及幫助弱勢團體。



王瑞宏
Jack Wang



01

落實誠信 正直經營



企業承諾

- 遵守法律及商業道德規範，維持良好的公司治理運作。
- 提供員工健康、安全、快樂的工作環境及合理報酬與福利。
- 落實節能減碳，推動節能、低耗能之製程，減輕環境衝擊。
- 將企業社會責任推廣至供應鍵，創造永續環境。
- 鼓勵員工參與社會公益活動，關懷社區。
- 持續創造公司價值，提升股東權益。
- 加強企業社會責任資訊揭露，提升資訊透明度。

1.1 關於上福

上福全球科技股份有限公司成立於 1978 年，主要從事雷射印表機與影印機耗材之研發製造，是國內唯一具備碳粉匣及 OPC (Organic Photo-Conductor) 感光鼓精密齒輪研發設計能力的廠商，並以公司英文名 GPI (General Plastic Industrial Co., Ltd.) 享譽全球業界。公司核心的營運內容包括各品牌事務機器卡匣及耗材的研發、專利取得、生產組裝及銷售，主要產品種類為影印機、印表機、感光鼓齒輪等相關之卡匣及耗材，銷售之客戶主要為全球碳粉廠、區域代理商及通路商。

公司位於台中港關連工業區，多樣化且品質穩定的產品線不但方便讓顧客一次購足，更使上福全球成為影印機、雷射印表機及多功能數位印表機等事務機器的空碳粉匣、配件及感光鼓精密齒輪的領導廠商之一。

自成立一路走來，始終以最精優的品質深獲客戶青睞，並以最熱忱的動力努力實踐『想盡辦法，讓我們的產品成為市場的最愛；全力以赴，使每一個人的工作受到絕對的尊重』的經營理念。上福全球亦將持續實踐企業承諾，為股東、員工及社會創造利益，努力達成永續經營之目的。



尊重專利，創造價值

垂直整合，利潤共享

根留台灣，行銷全球

人才培育，追求成長

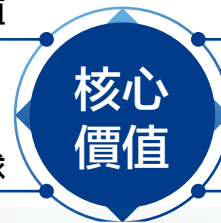

企業理念

優異技術 嚴格把關

全力實踐 得到尊重

品質第一 顧客滿意

上福全球擁有優異的技術團隊，專注於產品的設計及開發，並定義嚴格的產品測試標準檢驗新開發產品，讓產品與機器的配合度及功能性符合客戶標準。

一路走來，上福全球始終以最精優的品質深獲客戶青睞，並以最熱忱的動力努力實踐「想盡辦法，讓我們的產品成為市場的最愛；全力以赴，使每一個人的工作受到絕對的尊重」的經營理念。

上福全球秉持著「品質第一，顧客滿意」的品質政策，所有的生產及品管程序皆遵守 ISO 9001:2015 標準，對於品質不會做任何的讓步，務求品質水準的提昇，優異的品質並獲得國際大廠之認同。

經營願景

擴大營運 高市佔率	輕薄精密產品的研發	追求卓越的企業
<p>目前上福全球的客戶均為歐、美、日知名之碳粉大廠、OPC 感光鼓製造商及地區性經銷商，銷售地區涵括美洲、歐洲及亞澳地區。隨著事務性機器走向國際化專業分工的趨勢，除了持續加強自有產品之專利認證外，也將積極擴展行銷通路，透過自有行銷網路隨時因應市場需求，掌握市場脈動，即時推出符合市場需求之產品，並透過與國際級大廠的策略聯盟，擴大公司的營運規模及市場佔有率。</p>	<p>未來市場以短小輕薄為主流，上福全球將與技術發展研究機構技術合作，開發複雜型雷射印表機卡匣之新產品，朝微機電及資訊週邊設備用高精度零組件發展。</p>	<p>健全的研發能力、豐富的人力資源、卓越的品質績效和長久的穩健經營，創造了上福全球今日無與倫比的領先地位。為維持競爭優勢，上福全球將朝組織再造及技術與行銷管理能力的強化等方向持續努力，致力於協助協力廠商生產過程的改善與自我建立機能的提昇，並強化產品品質與行銷能力。未來更將結合上中下游廠商，建立衛星工廠之合作模式，提昇市場競爭力，並整合人力資源，加強人才培訓，以因應國際化發展之需要，邁向永續經營之路。</p>

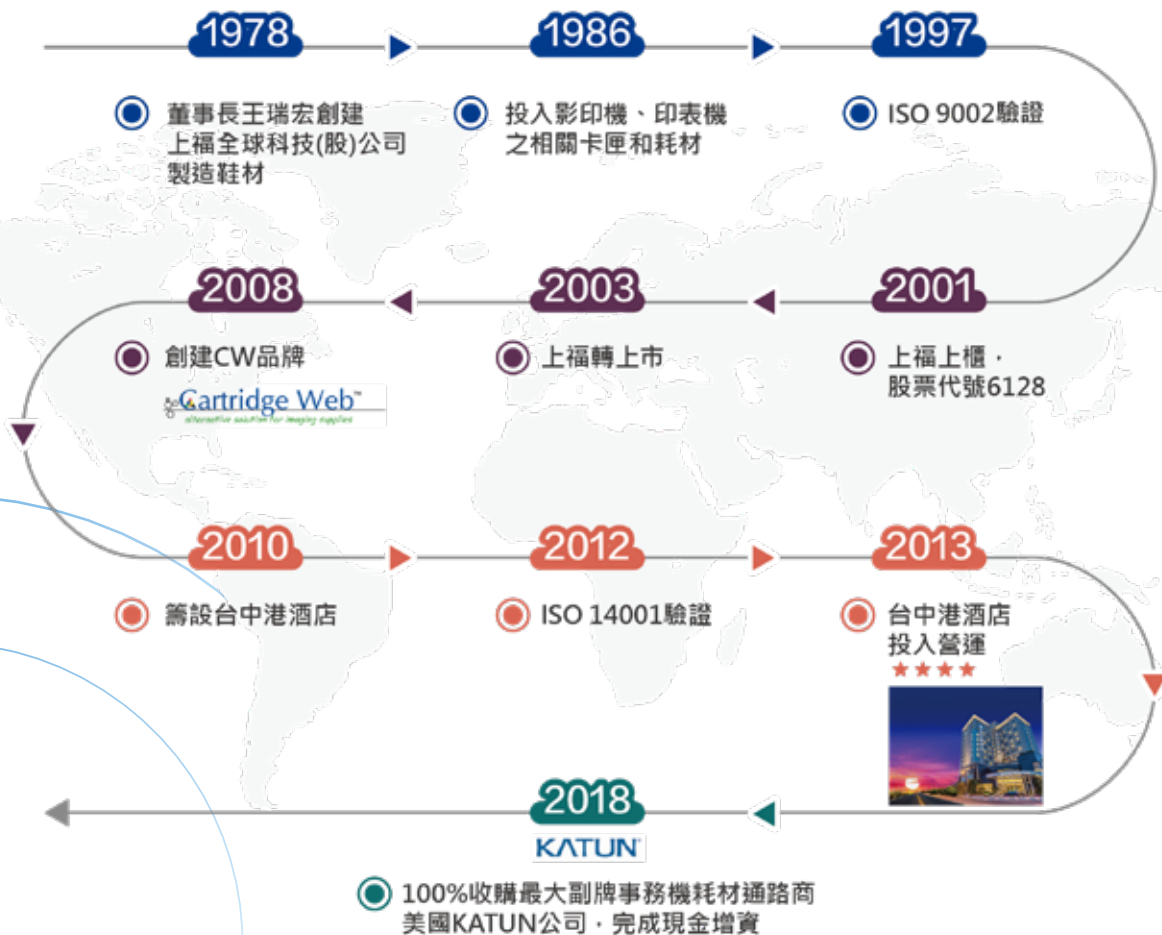

公司概況



上福全球科技股份有限公司基本資料

公司名稱	上福全球科技股份有限公司
成立日期	1978 年 7 月 12 日
上市日期	2003 年 6 月 16 日
市場別 / 股票代號	公開發行上市公司 (股票代號 : 6128)
產業類別	電腦及週邊設備業
主要經營業務	事務機器耗材之經銷業務，包括影印機碳粉匣、印表機碳粉匣、感光鼓齒輪等事務機器耗材之研發、製造及銷售等營運事項
實收資本額	新台幣 12.76 億元 (2019 年底)
董事長	王瑞宏先生
總經理	王瑞麒先生
員工人數	462 人 (2019 年底)
產量	2019 年總產量 (仟 Pcs) 彩色影印機卡匣 3,722 ; 彩色印表機卡匣 630 ; 黑白影印機卡匣 3,382 黑白印表機卡匣 1,999 ; 感光鼓之精密齒輪 13,942 ; 其他 12,274
營業據點	企業總部 (本廠) : 臺中市梧棲區關連工業區自強路 50 號 二廠 : 臺中市梧棲區港埠路 517 號 三廠 : 臺中市梧棲區永興路一段 498 號



股東結構

項目	金融機構	其他法人	個人	外國機構及外人	合計
人數	1	20	6,704	30	6,755
持有股數	20,000	7,098,180	117,481,190	2,989,370	127,588,740
持股比例 (%)	0.02	5.56	92.08	2.34	100.00

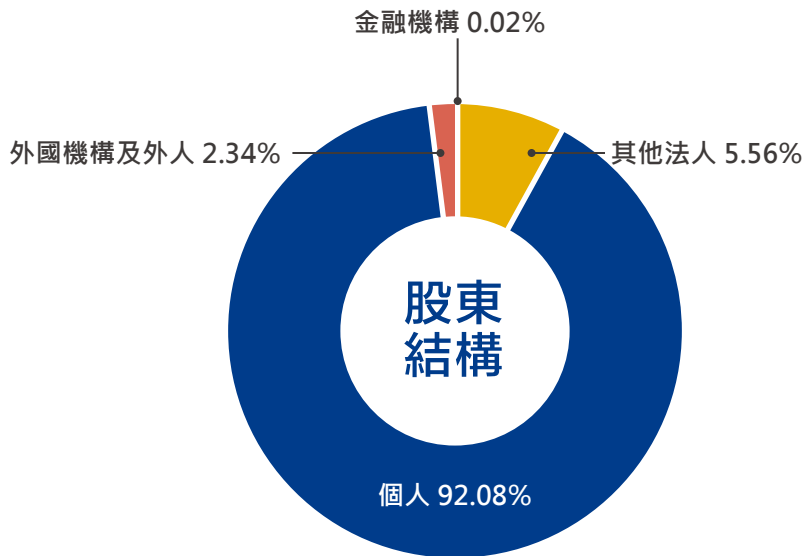

公司概況

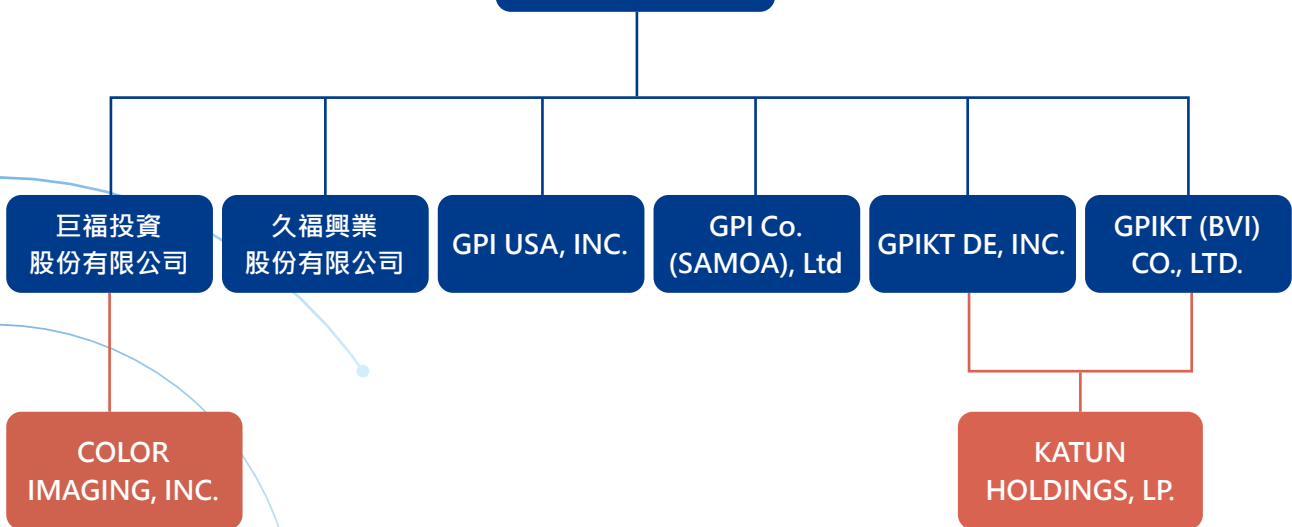

關係企業名稱	與本公司之關係	本公司持有關係企業			主要營業項目
		比例	股份 (千股)	金額 (千元)	
巨福投資股份有限公司	子公司	100%	20,700	207,000	一般投資業
久福興業股份有限公司	子公司	100%	70,000	700,000	不動產買賣、土地開發業務及觀光旅館
GPI USA, INC.	子公司	100%	40	9,988	一般進出口貿易業務
GPI Co. (SAMOA) LTD.	子公司	100%	20,000	595,932	投資及控股
GPIKT DE, INC.	子公司	100%	0.971	2,858,666	投資及控股
GPIKT (BVI) Co., Ltd.	子公司	100%	1	30	投資及控股
KATUN HOLDINGS, LP	子公司	100%	211.621	2,831,108	投資及控股

備註：2019 年合併財務報表包含以上各子公司，本年度報告書部份資訊涵蓋 Katun Holdings, L.P.，其餘未納入本報告書中。

Katun 集團基本資料

Katun 集團總部位於美國明尼蘇達州，明尼亞波利斯 (Minneapolis, Minnesota)，主要營業項目為銷售與 OEM 相容之碳粉匣、感光鼓及影印機、印表機及多功能事務機週邊零組件。銷售國家遍及 120 個國家，現有 9 千多家的客戶。



公司名稱	Katun Holdings, L.P. 集團
主要產品	與 OEM 相容之碳粉匣、感光鼓及影印機、印表機及多功能事務機週邊零組件
成立時間	1979 年
產業類別	電腦及周邊設備業
主要經營業務	影印機、印表機及多功能事務機耗材之銷售
員工人數	330 人
主要營運據點	<ul style="list-style-type: none"> ● 集團總部：美國明尼蘇達 10951 Bush Lake Rd, MN, USA ● 物流倉庫：美國愛荷華州 7300 North Brady Street, Davenport, IA, USA ● 歐洲營運總部及物流倉：荷蘭 Edisonweg 44, 4207 HG Gornichem, Netherlands ● 中南美洲營運辦公室及物流倉：墨西哥 Circuito Aguascalientes Norte #137 (Parque Industrial del Valle de Aguascalientes, Mexico)

Katun 主要營運據點



Katun 主要銷售據點



外部交流

上福全球透過參與國內外產業協(學)會、公會等團體或組織，彼此交流與合作，取得最新產業訊息。2019年參與協會包含北美國際股份有限公司、台中市磐石會及關連工業區廠商協進會，均為一般會員。

協會名稱	角色
北美國際股份有限公司	一般會員
台中市磐石會	一般會員
關連工業區廠商協進會	一般會員

1.2 公司治理

公司治理架構

上福全球依據中華民國公司法、證券交易法以及其他相關法令，制定公司治理架構與執行實務。本公司治理組織分為董事會及薪資報酬委員會。董事會為本公司治理最高管理單位，負責公司整體營運狀況，職責包括依照相關法令、公司章程之規定或股東會決議行使職權、監督公司管理階層，並負責公司財務報表之允當表達、簽證會計師之選(解)任及獨立性與績效、內部控制之有效實施、遵循相關法令及規則，以及存在或潛在風險之管控。薪資報酬委員會由兩位獨立董事及一位專家組成，而所有董事(含獨立董事)均為股東投票產生，負責評估檢討本公司董事及經理人之薪資報酬及績效評估與薪資報酬之政策、制度、標準與結構。

上福全球組織架構

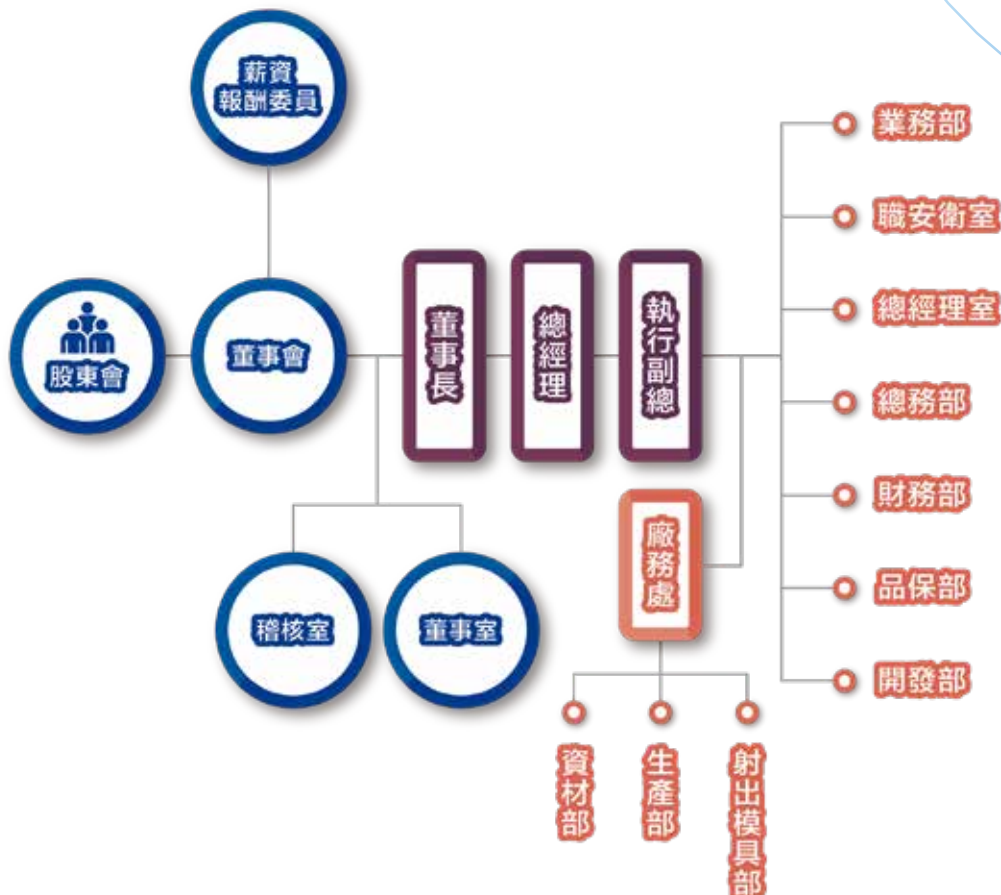

董事會組成

本公司董事會負責指導公司策略、監督管理階層、對公司及股東負責，公司治理制度之各項作業與安排，依照法令、公司章程之規定或股東會決議行使職權，並致力於股東權益極大化。

公司董事會由十位具豐富產業經驗之成員組成，其中包含二位獨立董事及三位監察人，任期均為三年。10 席董監事之年齡層分布，包含 71~80 歲 4 席，61~70 歲 3 席，51~60 歲 2 席，41~50 歲 1 席，均具備執行職務所須之知識、技能及素養，提供營運、技術及財務的專業諮詢，獨立董事之獨立性亦符合公開發行公司獨立董事設置及應遵循事項辦法規定。

本屆董事會任期 2019 年 6 月 2 日至 2022 年 6 月 1 日。董事會每季至少召開一次董事會，遇有緊急情事則隨時召集之，2019 年共計召開 8 次董事會，全體董事之平均出席率為 96.25%。詳細運作情形資訊請參考《108 年度股東會年報 pp. 16-17》。

職稱	姓名	性別	主要學歷	現職及主要經歷	出席率 (%)
董事長	王瑞宏	男	陸軍官校專修班	上福全球科技(股)公司董事長 台灣比菲多食品(股)公司監察人 中港皇家建設(股)公司董事長 梧棲鎮長	100.0
董事	王賴明月	女	新民工商	上福全球科技(股)公司副董事長	100.0
董事	王瑞麒	男	美國南加大電腦碩士	上福全球科技(股)公司總經理 悅達科技(股)公司監察人	87.5
董事	王茂堯	男	建國商專	上福全球科技(股)公司董事 允麒企業(股)公司負責人	100.0
董事	王森永	男	台中高農	上福全球科技(股)公司董事 中港皇家建設(股)公司董事兼副總經理 中港皇品建設(股)公司董事	100.0
獨立董事	吳甲寅	男	政治大學法律系	上福全球科技(股)公司獨立董事 洽維興業(股)公司董事 鑫油股份有限公司監察人 吳甲寅地政士事務所負責人	87.5
獨立董事	黃瑞芬	女	政治大學附設行政專科	上福全球科技(股)公司獨立董事 銀行襄理	100.0
監察人	王瑞拱	男	政治大學企研所碩士 美國諾瓦東南大學企管博士	上福全球科技(股)公司監察人 美國 Color Imaging Inc. 高級顧問 東海大學企管系教授	100.0
監察人	王茂森	男	沙鹿高工	上福全球科技(股)公司監察人 台麒工業(股)公司董事長	87.5
監察人	王俊雄	男	勤益工專	上福全球科技(股)公司監察人	100.0

備註：監察人王茂森 2020 年 3 月 17 日起辭任本公司監察人。

上福董事會成員年齡分佈

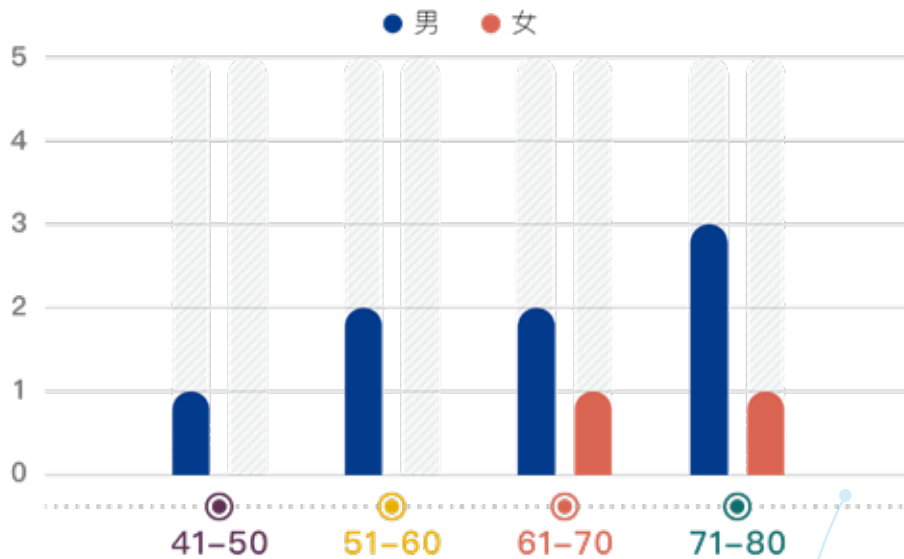

董事之進修

董事會成員每年持續進修除在專業能力範圍外，選擇涵蓋公司治理主題相關之財務、風險管理、業務、商務、法務、會計、誠信經營、企業社會責任等課程，或內部控制制度、財務報告責任相關課程以提高董事成員對公司治理之認知與落實。

本公司以積極態度鼓勵董事參加證券暨期貨市場發展基金會、會計研究發展基金會及製商整合研究中心等公司治理相關課程，並依規定申報。課程包含：「從證券不法案例談公司內部控制 - 兼談資訊安全」、「上市上櫃公司誠信經營守則 - 董監事及高階主管之因應對策」、「2019 年法遵科技與電腦稽核高峰論壇」、「108 年度防範內線交易宣導會」。

2019 年本公司董事進修時數共計 66 小時，每位董事 2019 年持續進修達 6 小時以上，全體董事進修時數 100% 均符合《上市上櫃公司董事、監察人進修推行要點》之規定。

職稱 / 姓名	課程名稱 / 時數
董事長 王瑞宏 董事 王賴明月 董事 王瑞麒 董事 王茂堯 董事 王森永 監察人 王瑞拱 監察人 王茂森 監察人 王俊雄	<ul style="list-style-type: none"> ● 從證券不法案例談公司內部控制 - 兼談資訊安全 (3hr) ● 上市上櫃公司誠信經營守則 - 董監事及高階主管之因應對策 (3hr)
獨立董事 吳甲寅	<ul style="list-style-type: none"> ● 從證券不法案例談公司內部控制 - 兼談資訊安全 (3hr) ● 108 年度防範內線交易宣導會 (3hr)
獨立董事 黃瑞芳	<ul style="list-style-type: none"> ● 從證券不法案例談公司內部控制 - 兼談資訊安全 (3hr) ● 上市上櫃公司誠信經營守則 - 董監事及高階主管之因應對策 (3hr) ● 2019 年法遵科技與電腦稽核高峰論壇 (6hr)

2019 年上福董事會成員教育訓練



■ 薪資報酬委員會

上福全球董事會依「薪資報酬委員會組織規程」於 2011 年 10 月董事會通過成立薪資報酬委員會，並由董事會訂定「薪資報酬委員會運作管理辦法」，藉以強化公司治理，健全公司董事及經理人薪資報酬制度。

薪資報酬委員會向董事會負責，2019 年改選由兩位獨立董事擔任薪資報酬委員會成員，委員人數為 3 人（含獨立董事 2 人），職責為協助董事會執行與評估公司整體薪酬與福利政策，以及董監事、經理人之報酬；除參酌同業通常水準，並考量個人所投入時間、所擔負之職責、達成個人目標情形、擔任其他職務表現、公司近年給予同等職位者之薪資報酬，暨由公司短期及長期業務目標之達成、公司經營績效及未來風險之關連合理性等為依據，以專業客觀之地位，向董事會提出建議，製作議事錄並依法公告，詳閱《108 年度股東會年報 p. 25》。

董事薪酬依上福全球公司章程規定，年度如有獲利，應提撥不低於 0.1% 為員工酬勞及不高於 5% 為董事酬勞。但公司尚有累積虧損時，應預先保留彌補數額。員工酬勞得以現金或股票發放之，其發放對象得包括符合一定條件之從屬公司員工，其條件及方式由董事會訂定之。酬金之給付係視各董監事對公司營業參與程度及貢獻價值，參酌同業通常水準，並經薪資報酬委員會審議後，由董事會決議；上福全球董監事除因代表上福全球執行合併報表內其他公司之董事或監察人職務，而領取車馬費外，並未領取上福全球以外轉投資事業之酬勞。

薪資報酬委員會每年至少召開二次，召集時應載明召集事由，於七日前通知委員會成員。但有緊急情事者，不在此限，視需要隨時召開之。該委員會以善良管理人之注意，依法忠實履行相關職權，並將所提建議提交董事會討論。2019 年共召開 6 次會議，委員資格及出席情形如下：



2019 年上福薪資報酬委員會成員資料

職稱	姓名	實際出席次數	委託出席次數	實際出席率 (%)
召集人	黃瑞芬	6	0	100.00
委員	吳甲寅	5	1	83.33
委員	黃瑞堂	6	0	100.00

備註：

1. 黃瑞芬、吳甲寅為本公司獨立董事。
2. 本屆委員任期：2019 年 7 月 8 日至 2022 年 6 月 25 日。
3. 薪資報酬委員會成員皆具有五年以上商務、法務、財務、會計或公司業務所需工作經驗。

1.3 穩健經營



經濟績效 管理方針

主題重要性	經濟績效是企業永續經營之重要因素之一，因此穩固核心經營團隊，綜效整合，協同經營，開源節流，擴大營收及增加淨利回饋股東，成為原廠以外終端消費者之不二選擇。
揭露限制	包含上福全球合併報表中實體之相關營運績效
管理目的	有效管理本公司經濟績效
政策	尊重專利，創造價值 垂直整合，利潤共享 根留台灣，行銷全球 人才培育，追求成長
承諾	擴大營收及增加淨利回饋股東，成為原廠以外終端消費者之不二選擇
目標與標的	<ul style="list-style-type: none"> ● 深耕 Cartridge Web 與 Katun 雙品牌策略，進一步擴大市場佔有率與提升集團的成長動能。 ● 與 Katun 積極開拓鞏固亞太市場。 ● 積極開拓墨水連供系統的新市場。 ● 加強與碳粉廠及晶片供應商的整合開發，並強化自主晶片研發的能力，以加速新產品導入市場。 ● 加強與歐美主力市場客戶的策略聯盟，以提升市占率。 ● 積極開發高單價的影印機和多功能數位複合機感光滾筒組的市場，建構該產品之回收系統與銷售通路，以爭取更多高階市場訂單。 ● 積極善用 Katun 公司全球的通路，並加速導入新產品。
責任	當責組織：董事會、財務部
資源	集團資源整合與企業精實管理，如資訊系統整合、績效管理、客戶關係、專利研發與共同採購等，期望能發揮整合後之最大「綜效」。



經濟績效 管理方針

<p>申訴機制</p>	<p>投資人聯絡窗口</p> <ul style="list-style-type: none"> ● 發言人 執行副總經理 黃懷德 / 04-26393103/ gpinews@gpi.com.tw ● 代理發言人 財務部副總經理 黃育華 / 04-26393103/ ir@gpi.com.tw ● 股東建議聯絡窗口 董事室 黃裕程 / 04-26393103/ csr@gpi.com.tw
<p>管理評量機制</p>	<p>上福及子公司每年編制年度預算，每月召開經營管理會議，報告各部門的運作情形，與營收獲利狀況。</p>
<p>績效</p>	<ul style="list-style-type: none"> ● 2019 年營業毛利 2,234,971 仟元，較 2018 年成長 39,318 仟元 ● 2019 年毛利率 35.51%，較 2018 年提升 3.18% ● 2019 年營業利益 469,235 仟元，與 2018 年增加 94,738 仟元 ● 2019 年稅後淨利為 352,096 仟元，較 2018 年成長 310,634 仟元 ● 2019 年每股稅後盈餘為 2.76 元，較 2018 年的 0.36 元明顯成長 ● 2019 年之卡匣銷量為九百多萬支，佔全球碳粉匣市場將近 2%

營業概況

全球事務性機器與資訊週邊設備產業前景樂觀，我們掌握行銷通路的源頭，與世界知名碳粉製造商、主要的感光鼓製造商及大經銷商密切配合，運用上福全球既深且寬的產品線組合，對客戶可提供一次購足的便利性。本公司獨有的專利設計與製造能力與口碑，不僅拉開與競爭者之距離更可爭取到 OEM、ODM 之訂單，並陸續引進歐、美、日先進設備，將提高生產效率、產品品質，減少人力負擔，降低製造成本，使上福產品更具競爭力。

上福全球秉持著實踐「為股東、員工及社會創造利益，努力達成永續經營之目的」之企業承諾，考量上下游整合、資源運用、未來發展策略及提升營運績效，於 2018 年 1 月 8 日正式收購取得美國 Katun 公司，這是繼成功導入印表機卡匣自有品牌 Cartridge Web 後，再進一步跨足影印機卡匣產業之下游品牌及通路。

上福全球受同業競爭與匯率波動影響，2019 年營收 6,294,771 仟元較 2018 年 6,791,267 仟元減少 7.3%，其中事務機器耗材營收為 6,134,023 仟元，較 2018 年 6,667,613 仟元減少 8%；觀光旅館部門營收為 160,748 仟元，則較 2018 年 123,654 仟元成長 30%。而 2019 年因減少 2018 年收購 katun 產生相關一次性費用及訴訟和解金等費用，使 2019 年毛利、營業利益及 EPS 分別較 2018 年成長。2019 年未有取自政府的相關補助。

收購取得 Katun 案，是本公司展現面對外部競爭環境之企圖心與意志力，未來的重點，將是整合集團之研發、採購與行銷等資源配置，並有效縮短新產品上市的時程。此外，也將發揮所取得之 Katun 品牌、既有通路、業務團隊等無形資產之全部潛力，滿足客戶一次購足的需求，以進一步提升集團的成長動能。而在觀光旅館方面，我們也將積極開發商旅、國旅與亞洲旅客的自由行市場，並提升客房軟硬體設備，以更高規格的客房服務管理，提供安全及舒適的環境來滿足客戶。



上福全球科技合併財務資訊

單位：新台幣仟元

項目	2017 年	2018 年	2019 年
資本額	875,887	1,275,887	1,275,887
資產總額	5,291,215	6,736,263	6,981,935
營業收入	1,685,921	6,791,267	6,294,771
營業毛利淨額	722,035	2,195,653	2,234,971
營業利益	230,450	374,497	469,235
本期損益	457,552	41,462	352,096
每股盈餘 (元)	5.22	0.36	2.76
所得稅費用	45,430	74,777	92,247
員工薪資與福利費用	404,989	1,252,637	1,256,217
股東紅利以現金股利發放	63,794	255,177	306,213

備註：

所得稅費用不包含印花稅(2017年20千元·2018年6千元·2019年7千元)及繳納政府罰款(2017年衛生局行政罰鍰60千元(久福興業)·2018年均無罰款·2019年行政罰鍰17,384元)。

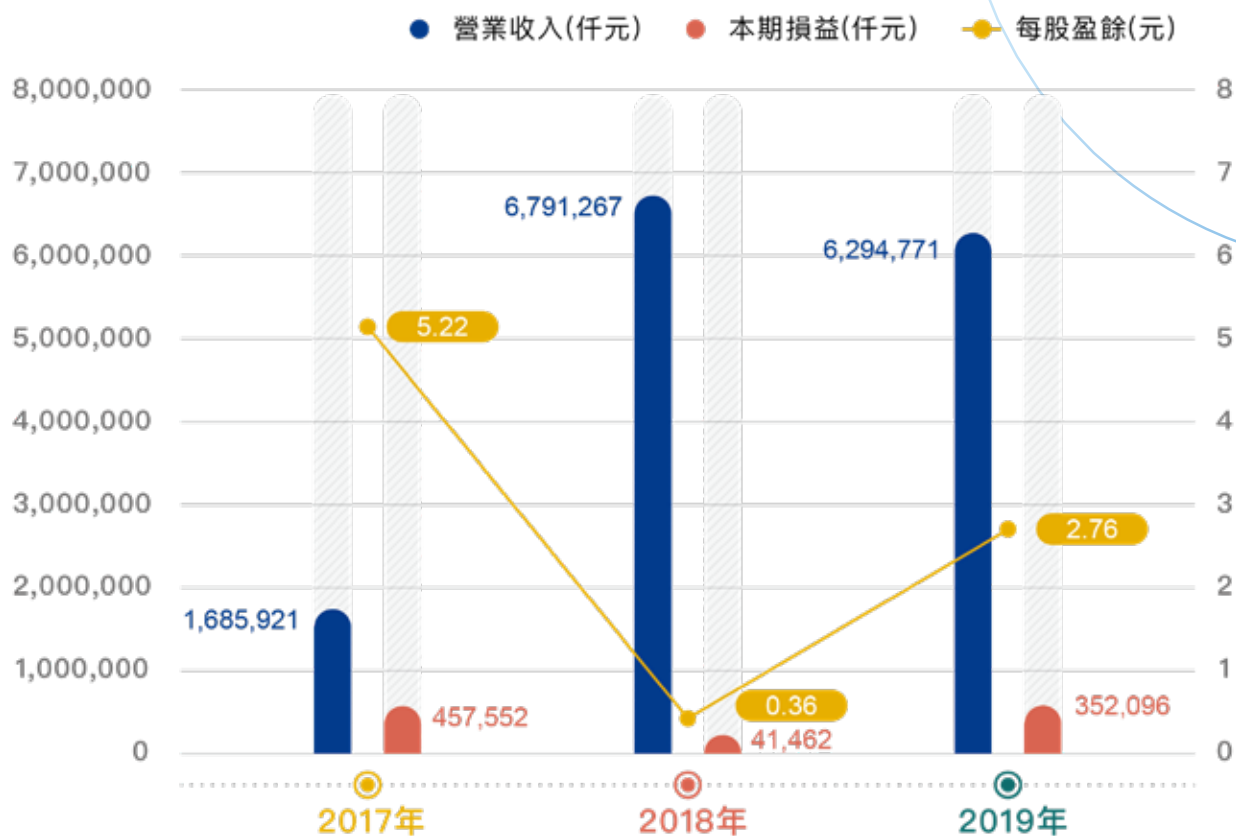

主要產品 (服務) 銷售地區

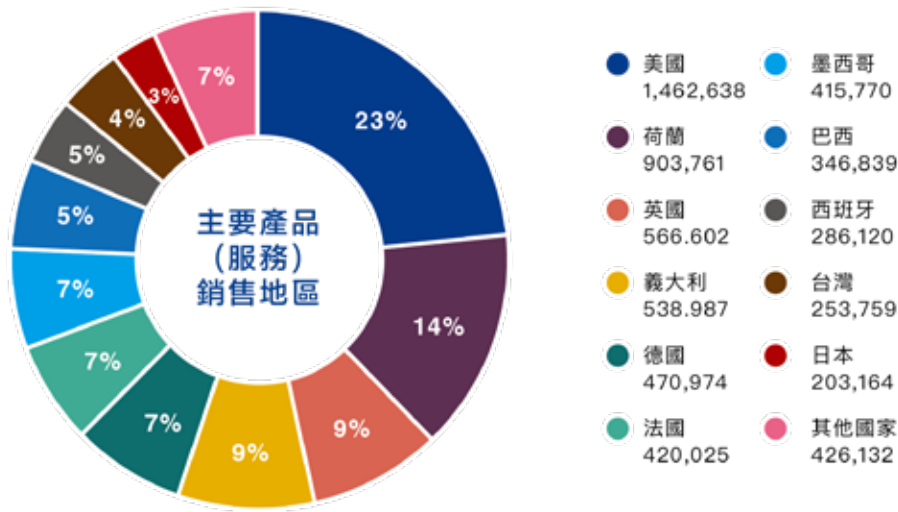

備註：主要產品 (服務) 銷售地區及金額佔比 (新臺幣仟元) 包含上福全球科技、久福興業及 KATUN HOLDING LP。

風險管理

營運風險項目與管理

風險項目	管理對策
利率	本公司之利率變動風險主要係來自於浮動利率借款及固定利率借款，然本公司財務結構尚屬健全，與往來之金融機構亦維持長久之合作關係，額度利率水準堪稱合理。2019 年利息收支淨額約佔稅前淨利的 3.79%，對公司損益影響不大，且公司於日常營運中仍會持續觀察市場利率走勢，以做必要之調度調整。
匯率波動	本公司營業活動係以美金計價之外銷為主，故匯率之波動對本公司將相對產生影響，對於以外幣計價之進銷貨，藉由經常性進銷項目相互沖抵，使匯率變動產生某一程度之避險效果，在必要時，亦採取適當之避險工具，如預售遠期外匯等，以降低匯率波動對公司損益之影響。2019 年淨外幣兌換損失約佔稅前淨利的 3.07%，對公司損益產生不利影響。由於新台幣匯率仍處於大幅波動區間，本公司將會持續評估適當的避險工具，來降低匯率變動的衝擊。
通貨膨脹	本公司持續注意外在環境及條件之變動，彈性調整庫存並適當的調整產品售價，以避免通貨膨脹對公司原料成本及損益的影響。
投資風險	<p>從事高風險、高槓桿投資、資金貸與他人、背書保證及衍生性商品交易之政策、獲利或虧損之主要原因及未來因應措施：</p> <ul style="list-style-type: none"> ● 本公司目前並未從事高風險、高槓桿投資及背書保證之行為。 ● 本公司辦理資金貸與他人時，均依本公司「資金貸與他人作業程序」之規定辦理，並經董事會決議同意後始得為之。目前本公司資金貸與對象為子公司，因短期融通資金而需資金貸與，貸與金額以不超過本公司淨值 40% 為限。本公司之子公司直接及間接持有表決權股份百分之百之國外公司間，從事資金貸與，貸與總金額以不超過貸出公司淨值 200% 為限；而個別融資金額以不超過貸出公司淨值 100% 為限。 ● 本公司從事衍生性商品交易均嚴守公司制定之「取得或處分資產處理程序」，所有遠期外匯交易，主要在規避持有之應收帳款外幣帳款之匯兌風險，不作其他非必要投資之用。

風險項目	管理對策
國內外政策及法律變動	針對政府政策及主管機關之相關法令，本公司業已配合辦理，目前對財務業務尚無重大影響。
科技及產業變動	本公司致力於新產品及技術之取得及研發，除不定期與國內外研究單位策略合作外，開發部亦隨時掌握市場相關之科技、專利等之脈動。本公司已訂定資訊管理辦法，以落實內控制度與維護資訊安全政策，資訊部門執行作業依本公司規定程序能落實執行，確保資料完成性與安全性。最近年度及截至年報刊印日止，本公司並無重大科技改變或產業變化，致對財務業務有重大影響之情事。
智慧財產權管理問題	國際智慧權的競爭，已不是單純的侵權鑑定問題，需演變為阻止對手成長的商業；上福全球除了確保產品本身不侵權專利外，也已著手防患國際大廠採取上述商業行為的機制。1998年本公司成立專利組，建立良好的智權管理工作，研發及銷售自有專利權之產品。
進貨或銷貨集中	進貨：2019年最大進貨廠商約佔進貨總額17.70%，所以並無進貨集中之風險。 銷貨：本公司2019年並無對單一客戶之銷貨收入佔銷貨淨額10%以上之客戶，所以並無銷貨集中之風險。
傳染病風險	2020年新冠病毒(COVID-19)重大傳染病疫情因應 面對新冠病毒，上福全球科技於疫情爆發第一時間即啟動疫情危機管理，透過Line主管群組、電子郵件及召開會議，即時掌握疫情並擬定應變策略以降低對營運之衝擊。 ● 廠務處同時落實分流辦公，多管齊下減少群聚風險，確保同仁及其家人健康。 ● 業務部及財務部亦密切關注銷售市況、客戶服務、貨款收付等事宜。 ● 採購部隨時掌握原物料供應和庫存，避免斷鏈風險。 ● 職安衛室針對疫情相關訊息掌握及更新、相關防疫用品保管、發放及辦理衛教宣導工作。 整體產能雖受疫情影響，但透過應變管理及與供應鏈溝通措施，有效控制疫情對於公司的營運衝擊。
人才需求	由於本公司發展迅速，使研發人才和行銷人才需求增加，除從外部廣納人才，另提供公司內部訓練、內部輪調制、改善提案制及員工分紅等制度，以留住專業人才。
氣候變遷風險	本公司CSR編輯小組參考國際金融穩定委員會(Financial Stability Board, FSB)發布之TCFD(Task Force on Climate-Related Financial Disclosures)氣候相關財務資訊揭露建議書之架構進行風險與機會鑑別。因公司產業特性，製造階段能資源依賴性較低，且位於梧棲工業區內，屬地勢較高區域，歷年無因水災造成財務損失。未來每年度將持續依循TCFD風險與機會鑑別方式，評估可能面臨的風險與機會，針對風險高的項目訂定相關應變計畫。

1.4 法規遵循



社會經濟法規遵循 管理方針

主題重要性	法規遵循為永續經營基本因素之一，本公司應遵循各地相關法規規範及當地政府法令規定，以不違法令為企業目標。違反法令相關規定，將可能面臨相關法規上的裁罰，進而影響企業正常營運，故法規遵循是企業營運及落實企業社會責任之基本。
揭露限制	以上福全球台灣各廠(包含本廠、二廠及三廠)、Katun Holdings LP. 有關社會經濟法規遵循資訊為主。
管理目的	強化本公司誠信經營之企業文化及健全發展，建立良好商業運作。
政策	本公司本於廉潔、透明及負責的經營理念，制定以誠信為基礎之政策，建立良好公司治理與風險控管機制，以創造永續發展的經營環境。
承諾	本公司及集團企業於規章及對外文件中明示誠信經營政策，董事會與管理階層積極落實誠信經營政策之承諾，並於內部管理及商業活動中確實執行。
目標與標的	遵循各類相關法規
責任	當責組織：董事室、稽核室、財務部、總經理室。
資源	遵循各地法律規範，訂定公司內部相關管理辦法或規章。
申訴機制	於公司網站及內部網站建立並公告內部獨立檢舉信箱 (csr@gpi.com.tw)、專線 (04-26393103)，供公司內部及外部人員使用，並設有專責單位 (聯絡窗口：董事室黃裕程專員) 依程序處理之。
管理評量機制	本公司董事室負責推動誠信經營及彙總相關結果向董事會報告，各當責單位隨時關注法令更新，必要時進行相關辦法修正。每年年底稽核室進行法令遵循稽核，合理確保本公司符合法令相關規定。
績效	2019 年未有違反社會、經濟、環境法令之重大罰款，符合公司目標之設定，未來將持續加強公司治理相關議題。

董事會利益迴避

本公司於「董事會議事規則」訂有董事利益迴避條款，對於會議事項與其自身或其代表之法人有利害關係者，應於當次董事會說明其利害關係之重要內容，如有害於公司利益之虞時，不得加入討論及表決，且討論及表決時應予迴避，並不得代理其他董事行使其表決權；董事間亦應自律，不得相互支援。再者，本公司已設置獨立董事，獨立董事於客觀公正立場上，以其專業與經驗提出建議；而董事會討論任何議案時，充份考量獨立董事意見，並將其同意或反對的理由或意見列入會議紀錄，兼顧利益迴避原則，有效保護公司之利益。

各議案之決議方法與結果、董事、監察人、專家及其他人員發言摘要、依第十五條第一項規定涉及利害關係之董事姓名、利害關係重要內容之說明、其應迴避或不迴避理由、迴避情形及反對或保留意見且有紀錄或書面聲明及獨立董事依第十二條第五項規定出具之書面意見。董事會重要決議內容詳如《108 年度股東會年報 pp.32-33》。

2019 年相關董事對利害關係議案迴避執行情形，如下表：

董事姓名	議案內容	應利益迴避原因	參與表決情形
吳甲寅 黃瑞芬	提名獨立董事候選人名單	本案吳甲寅及黃瑞芬董事係為利害關係人，對於會議事項未加入討論及表決。	經其餘出席董事五席審查後兩人均符合獨立董事之資格，無異議照案通過。
吳甲寅 黃瑞芬	委任本公司第四屆薪資報酬委員會成員案	本案吳甲寅及黃瑞芬董事係為利害關係人，對於會議事項未加入討論及表決。	經其餘出席董事審查後均符合薪資報酬委員會成員之資格，無異議照案通過。本公司第四屆薪資報酬委員會委員由獨立董事吳甲寅、獨立董事黃瑞芬及黃瑞堂三人擔任。

誠信經營

誠信經營為上福全球文化核心亦是企業最基本的社會責任，有利於公司經營及長期發展。不誠信情事不僅讓企業損失商譽，並衍生員工道德水準低落、顧客與商業夥伴間不信任等問題，可能因涉入關說、行賄等不法行為，破壞公司治理機制，造成整體經營環境惡化。

上福於 2015 年 3 月經董事會決議通過「誠信經營守則作業程序及行為指南」與「道德行為準則」，做為所有同仁行為的依據。上福誠信守則針對誠信、反貪瀆、歧視及騷擾、知識產權、資料保護、政治參與等項目，皆有明確的規範，為公司所有成員進行業務活動之最高行為準則。

誠信守則

1	 誠信、反貪瀆	公司嚴格禁止任何貪瀆、賄賂、勒索及盜用公款等行為。
2	 歧視及騷擾	公司對所有形式的歧視或騷擾均採取「零容忍」政策。
3	 知識產權	尊重其他公司的品牌、設計、軟體、文章和其他受法律保護之資產的權利，禁止同仁使用、複製竊取或轉賣未被授權的知識產權。
4	 資料保護	公司尊重員工的隱私權，並肩負保護其個人資料不外洩的責任。
5	 政治參與	在保障所有員工參與政治的自由同時，為避免陷入行賄、關說等不法情事，參與政治活動必須嚴守當地法律規定。

對於違反誠信、利益衝突與迴避、公平交易、賄賂與不法付款等嚴重不當行為，或有不法、不當對待等行為，內部同仁及外部（如供應商、客戶、或其他利害關係人）可透過檢舉信箱：csr@gpi.com.tw 或檢舉專線：04-26393103 行檢舉或申訴，將由專責單位依程序進行調查，製做成調查報告書；一旦事實確立，本公司專責單位應將檢舉情事、其處理方式及後續檢討改善措施，向董事會報告，並即時於公司內部網站揭露違反人員之違反日期、違反內容及處理情形等資訊。上福嚴格保證檢舉人身分機密，確保其安全以及免於遭受報復。

本公司明訂及公布違反誠信經營規定之懲戒與申訴制度，鼓勵內部及外部人員檢舉不誠信行為或不當行為，依其檢舉情事情節輕重，酌發檢舉獎金；檢舉人應至少提供以下資訊：「檢舉人之姓名、身分證號碼及可聯絡到檢舉人之地址、電話、電子信箱」、「被檢舉人之姓名或其他足資識別被檢舉人身分特徵之資料」、「可供調查之具體事證」。本公司處理檢舉情事之相關人員應以書面聲明對於檢舉人身分及檢舉內容予以保密，本公司並承諾保護檢舉人不因檢舉情事而遭不當處置。內部人員如有虛報或惡意指控之情事，應予以紀律處分，情節重大者應予以革職。

經營管理階層對於日常營業活動之各項作業流程，公司針對可能具有潛在貪瀆風險之作業，設計適當的內部控制機制。稽核單位定期評估內部控制機制之管理效果，並收集各部門高階主管對各項潛在風險（舞弊貪瀆）之建議，擬定適當之稽核計畫，並據以執行相關之查核，每年定期向董事會報告查核結果，讓管理階層了解公司治理之現況並達到管理之目的。此外針對台灣營運據點定期進行內部控制風險評估及實質查核，包含財務報導、採購作業與銷售作業等三項重大議題。2019 年上福未收到任何檢舉案件亦未有任何貪腐事件發生。

法規遵循

法規遵循為永續經營之基本因素之一，上福在實踐永續經營的道路上嚴格遵循各地經濟、社會及環境等相關法規之規範，公司治理面向包含公司法、證券交易法、票據法、營業秘密法、個人資料保護法等；環境面向包含空氣污染防治法、噪音管制法、廢棄物清理法、水污染防治法等；產品面向包含公平交易法、關稅法、海關進口稅則、出進口廠商登記辦法等；員工面向則包含勞動基準法、性別工作平等法、勞工保險條例、職業安全衛生法等法令規章。子公司 Katun 亦嚴格遵循海外反貪污行為法 (FCPA, Foreign Corrupt Practices Act)、安全認證優質企業規範 (AEO)、國際財務報導準則 (IFRS)、有害物質限用指令 (RoHS)、公平勞動標準法 (Fair Labor Standards Act)、家庭與醫療假法 (FMLA, Family and Medical Leave Act) 及禁運國家規範、海關進口稅則等北美、歐洲及中南美洲當地相關法規。明確制訂公司內部相關管理辦法，具體規範本公司人員於執行業務時應注意之事項，以不違反法令為企業目標。2019 年未有違反社會、經濟、環境法令之重大罰款，惟有二筆因勞保及勞退金未覈實申報需繳納罰緩共 17,384 元。

2019 年上福及 Katun 法規遵循績效



公司治理相關法規

無涉入貪腐事件。
無發生涉及貪污賄賂或違反公平交易的事件。
無任何政治獻金。
無違反經濟法規之罰款事件。



環保相關法規

無任何違反環保法規致繳納罰緩事件發生。

2019 年上福及 Katun 法規遵循績效



反競爭行為

無涉及反競爭行為事件。
無反托拉斯行為。
無壟斷行為。



產品相關法規

無違反有關產品與服務的健康和安全法規和自願性規約的事件發生。
無違反產品與服務資訊標示的法規及自願性規約之事件。
無違反行銷推廣相關法規（包括廣告、宣傳、贊助）之事件。
無因產品與服務的提供與使用而違反法律和規定被處罰款。
無被禁止銷售之產品



勞工權益相關法規

無限制員工結社或集體協商之自由。
無強迫勞動。
無使用童工或年少工作者從事危險工作。
無涉及歧視、性騷擾和虐待。
無涉及侵害原住民權利事件。
無接獲政府機關、客戶等至上福全球進行人權相關審查
無發生勞資糾紛、罷工和 / 或停工事件。
提供健康與安全的工作環境、溝通管道，且落實環境政策。



02

永續管理 社會責任

2.1 利害關係人鑑別與溝通

上福全球採用 AA1000 利害關係人議合標準 (Stakeholder Engagement Standards, SES) 五大原則：依賴性、責任性、影響力、多元觀點、關注張力等特性，以問卷發放的方式，依據各單位理級以上主管針對所屬業務可能接觸或影響之利害關係人進行鑑別程序與重要性評分。上福全球主要利害關係人為員工、客戶、股東/投資人、供應商/承攬商、通路/經銷商、政府/主管機關、社區居民等 7 大類。

上福全球利害關係人



利害關係人關注主題及溝通管道

上福全球用心經營並建立透明、有效的多向溝通管道，傾聽各方利害關係人意見，關注永續主題脈絡，作為本公司永續管理方針研擬之參考。以下為利害關係人關注主題及互動方式：

上福全球利害關係人關注主題及溝通管道			
利害關係人	關注主題	溝通管道	頻率
 員工	勞資關係 經濟績效 專利 勞雇關係 公司治理	1. 勞資會議 2. 部門溝通會議 3. 福委會議 4. 員工意見箱 5. 內部宣傳管道 6. CSR 主題問卷調查 7. 聯絡窗口：總經理室 蕭小姐 (hr.help@gpi.com.tw)	1. 每季一次 2. 不定期 3. 每季一次 4. 即時 5. 不定期 6. 每年一次 7. 即時

上福全球利害關係人關注主題及溝通管道

利害關係人	關注主題	溝通管道	頻率
 客戶	經濟績效 市場地位 間接經濟衝擊 社會經濟法規遵循 顧客的健康與安全	1. EMAIL、電話、通訊軟體 2. 業務拜訪 3. 客戶滿意度調查 4. 新產品發表 5. CSR 主題問卷調查 6. 聯絡窗口：業務部 石先生 (sales@gpi.com.tw)	1. 即時 2. 不定期 3. 每年一次 4. 即時 5. 每年一次 6. 即時
 股東 / 投資人	專利 公司治理 勞資關係 經濟績效 行銷與標示	1. 年度股東大會 2. 業績說明會 3. 月營收公告 4. CSR 主題問卷調查 5. 聯絡窗口：董事室 黃先生 (csr@gpi.com.tw)	1. 每年一次 2. 每年一次 3. 每月一次 4. 每年一次 5. 即時
 供應商 / 承攬商	反貪腐 反競爭行為 供應商環境評估 強迫與強制勞動 公司治理	1. EMAIL、電話 2. 新進供應商評鑑 / 聲明書 3. 供應商品質評核 4. 供應商大會 5. CSR 主題問卷調查 6. 聯絡窗口：資材部 劉先生 (gim@gpi.com.tw)	1. 即時 2. 每家一次 3. 每月 4. 不定期 5. 每年一次 6. 即時
 通路 / 經銷商	專利 公司治理 勞資關係 反競爭行為 客戶隱私	1. EMAIL、電話 2. 業務拜訪 3. CSR 主題問卷調查 4. 電話會議 5. 聯絡窗口：業務部 許先生 (joshua@gpi.com.tw)	1. 即時 2. 不定期 3. 每年一次 4. 每週一次 5. 即時
 政府 / 主管機關	專利 反貪腐 廢污水及廢棄物 公司治理 有關環境保護的法規遵循	1. 公文往返 2. 公開資訊觀測站 3. 公司官網 4. CSR 主題問卷調查 5. 聯絡窗口：董事室 黃先生 (csr@gpi.com.tw)	1. 即時 2. 即時 3. 即時 4. 每年一次 5. 即時
 社區居民	廢污水及廢棄物 有關環境保護的法規遵循 排放 間接經濟衝擊 當地社區	1. 官網設立利害關係人溝通管道 2. CSR 主題問卷調查 3. 聯絡窗口：總經理室 蕭小姐 (hr.help@gpi.com.tw)	1. 即時 2. 每年一次 3. 即時

2.2 重大主題鑑別

上福全球於企業社會責任報告書編製中導入重大性分析，希望透過系統化的分析模式，鑑別出利害關係人所關注的永續議題及公司經理人對該主題對於公司營運之衝擊程度，作為報告書資訊揭露之參考基礎，達到與利害關係人進行有效溝通之目的。本報告書透過重大性分析五大步驟，決定重大永續議題。

利害關係人及永續議題鑑別程序

<p>1</p>  <p>鑑別利害關係人</p>	<p>藉由上福全球各部門主管及同仁內部討論與回饋，並參考同質性機關 CSR 報告書所鑑別出利害關係人群體，依循 AA1000 利害關係人議合標準 (Stakeholder Engagement Standards, SES) 的五大原則，鑑別出：員工、客戶、股東/投資人、供應商/承攬商、通路/經銷商、政府/主管機關、社區居民等 7 大類利害關係人。</p>	<p>7 大類 主要利害關係人</p>
<p>2</p>  <p>永續議題 蒐集與歸納</p>	<p>議題蒐集考量永續性的脈絡，以全球永續性報告協會 (Global Reporting Initiative, GRI) 所出版的 GRI 準則為基礎，同時參考臺灣證券交易所「上市公司編製與申報企業社會責任報告書作業辦法」及公司營運與產業特性等，共歸納出 35 項包含公司治理、經濟、環境之相關主題。</p>	<p>35 大類主題</p>
<p>3</p>  <p>主題之關注度與衝擊度調查</p>	<p>採用問卷發放方式，進行各利害關係人關注主題調查，作為排序之參考。共回收 CSR 重大主題問卷 195 份，其中關注度問卷回收 173 份，衝擊度問卷 (上福全球理級以上主管填答) 回收 22 份。</p>	<p>回收問卷 195 份</p>
<p>4</p>  <p>重大性 分析與鑑別</p>	<p>經由上福 CSR 編輯小組討論後，擇定出 10 項重大主題，並將其合併為 7 個管理方針進行揭露其相關管理作為。</p>	<p>10 個重大主題 7 個管理方針</p>
<p>5</p>  <p>審查與討論</p>	<p>經分析後之重大主題以價值鏈作為邊界分析要素，上福未來將持續加強管理並將相關資訊揭露於企業社會責任報告書中。</p>	<p>第 3 本 企業社會責任報告書</p>

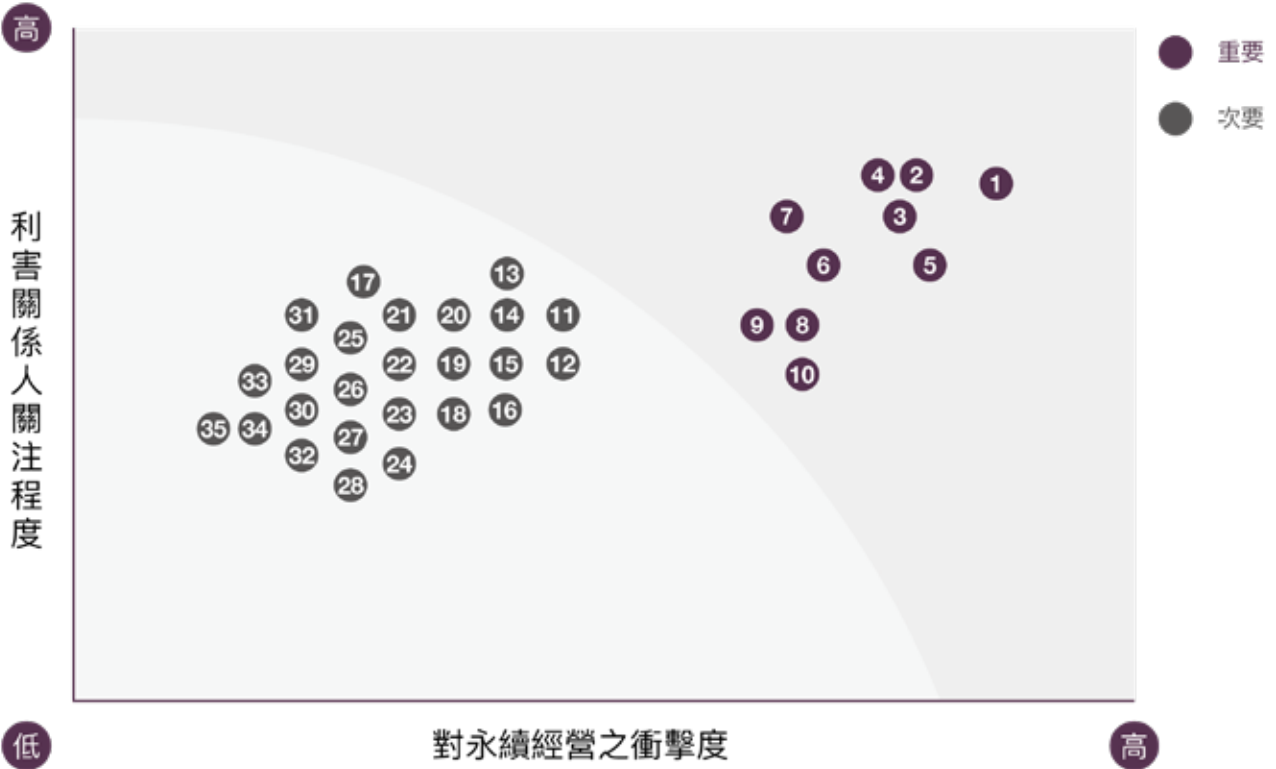

2019 年重大主題排序

重大主題									
1	專利	2	勞資關係	3	職業安全衛生	4	經濟績效	5	能源
6	社會經濟法規遵循	7	勞雇關係	8	顧客健康與安全	9	有關環境保護的法規遵循	10	排放
次要主題									
11	公司治理	12	客戶隱私	13	行銷與標示	14	反貪腐	15	員工多元化與平等機會
16	訓練與教育	17	市場地位	18	反競爭行為	19	不歧視	20	採購實務
21	廢污水及廢棄物	22	供應商環境評估	23	間接經濟衝擊	24	供應商社會評估	25	強迫與強制勞動
26	保全實務	27	物料	28	童工	29	當地社區	30	結社自由與團體協商
31	水	32	人權評估	33	生物多樣性	34	原住民權利	35	公共政策

備註：本年度重大主題與上一年度相比無重大改變。

重大主題價值鏈邊界

上福全球經分析與討論後共鑑別出 10 個重大主題，並以價值鏈作為邊界分析要素，上福全球未來將持續加強管理並將相關資訊揭露於企業社會責任報告書中。

重大主題管理方針	上福全球重大主題價值鏈衝擊邊界	對應章節
專利	直接衝擊：上福全球	3.2 研發與專利
社會經濟法規遵循	直接衝擊：上福全球合併報告中之實體	1.4 法規遵循
勞資關係	直接衝擊：上福全球合併報告中之實體	5.2 員工權益與福利
勞雇關係	直接衝擊：上福全球合併報告中之實體	5.2 員工權益與福利
職業安全衛生	直接衝擊：上福全球、子公司 商業行為衝擊：供應商、承攬商	5.3 安心職場
顧客健康與安全	直接衝擊：上福全球、子公司 商業行為衝擊：客戶、供應商	3.3 客戶關係與供應商管理
經濟績效	直接衝擊：上福全球合併報告中之實體	1.3 穩健經營
有關環境保護的法規遵循		
能源	直接衝擊：上福全球	4 減少衝擊、守護環境
排放		



03

卓越品質 享譽全球

3.1 多元產品 客製服務

業務與規模

上福公司始終以最精良的品質來面對客戶，努力實踐「想盡辦法，讓我們的產品成為市場的最愛；全力以赴，使每一個人的工作受到絕對的尊重」的經營理念。此外，我們更秉持著「品質第一，顧客滿意」的品質政策，務求產品與服務品質的提昇，並持續加強與上游供應商及下游客戶的供應鏈關係，以提供更高附加價值的產品與服務，來滿足國內外所有的客戶需求。

上福全球主要業務內容包括負責影印機卡匣、印表機卡匣、感光鼓齒輪等事務機器耗材之研發、製造及銷售等營運事項。

主要業務規模

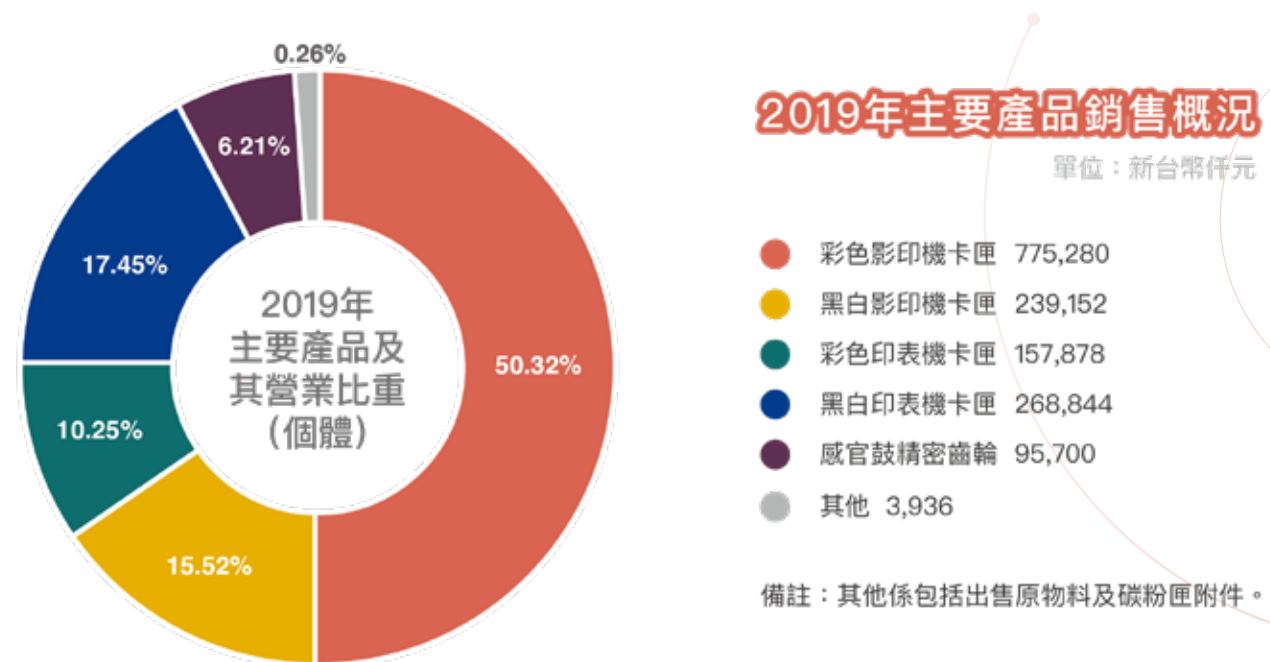

主要產品介紹



影印機碳粉匣

上福自行研發生產全系列的影印機碳粉匣及相關周邊，產品品項齊全；在事務機器卡匣售後服務市場，持續提供高品質專利迴避之產品，在業界持續保持領先的地位。

主要產品介紹



雷射印表機碳粉匣

雷射印表機碳粉匣的產品特性與市場通路有別於影印機碳粉匣，產品線開發初期上福全球以開發簡單型雷射印表機碳粉匣為主，並以半成品方式行銷而成果有限；後期朝完成品、複雜型體及彩色碳粉卡匣方向開發並成立自有品牌，以公版和自有品牌雙品牌策略打開售後服務市場知名度，已在業界建立上福產品 = 高品質產品的好口碑。

Cartridge Web (CW) 是上福於 2008 年成立的自有品牌，產品內容為雷射印表機碳粉匣完成品，主要類別為非主流 OEM 品牌之全新相容卡匣及主流 OEM 品牌之再生卡匣，對於產品品質精確的掌控是品牌使命，提供給客人迅速且完善的服務是品牌任務，憑藉著專業的研發設計團隊致力於開發功能性與原廠機台完全兼容的 Cartridge Web 產品，產品列印表現媲美原廠，且具有專利迴避設計，並獲得多國專利註冊，成就了 Cartridge Web 產品在市場上的差異性，也成為原廠碳粉匣之外最好的選擇！



感光鼓精密齒輪

上福無論在齒輪生產以及齒輪開模上皆累積相當實力，齒輪量產水平實際可達 JIS 4 級，量產規範為 JIS 5 級。近年來上福全球積極開發高單價影印機及多功能數位複合機感光滾筒組市場，建立感光滾筒組回收系統與銷售通路。



感光滾筒組

近年來上福全球積極開發高單價影印機及多功能數位複合機感光滾筒組市場，建立感光滾筒組回收系統與銷售通路。

設計與量產服務

產品開發模治具往往占最大的付出成本，上福全球深耕模具技術開發，以自有模具中心達到垂直整合設計與製造的優勢，有效管理後段專業資源與製造，生產線規劃調度，時效與品質管控，量產品追蹤管理。全廠使用德國 ARBURG (阿博格) 射出成形機共 17 台，製造碳粉卡匣及感光鼓精密齒輪相關塑料零件，亦可針對客戶需求，生產各種 3C 塑膠零件製品、家電、電子產品、連接器、文具及日常塑膠製品；從冷、熱澆道、埋入包覆成型、雙色模具射出等，更整合後加工處理零部件移印、網印、燙金、熱轉印、噴漆、電鍍等提供模具的多樣性的製造服務。

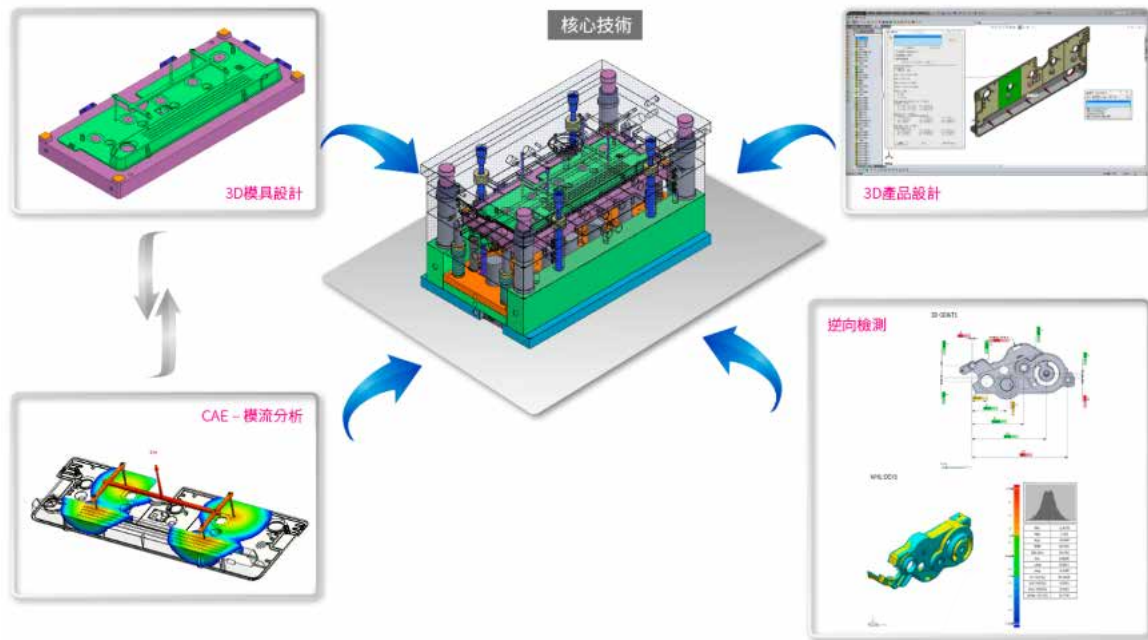

面對業界目前少量多樣的供應型態，配合評估預期產能，以電腦化的模流分析技術與最佳的模穴數配置，有效達到生產成本最經濟化，提升客戶專案開發的優勢競爭力，並以先進機械電腦化加工生產，追求尺寸精密化、嚴格控制產品品質及快速交貨，達成最優質的精密模具及相關生產服務。

上福全球模具產品設計與服務項目

產品類別	常用材質	應用產品
外觀前框、外殼、前蓋、桶身	ABS、ABS+PC+GF	碳粉匣、3C 相關週邊產品、顯示器
外觀後殼、後蓋、桶身	HIPS、ABS	碳粉匣、3C 相關週邊產品、顯示器
精密齒輪、機構件中膠框	PC、PC+GF	感光鼓精密齒輪、長纖複材齒輪、3C 相關週邊產品、顯示器、筆記型電腦、手機平板

行銷與溝通

有鑒於彩色雷射碳粉匣市場百家爭鳴，卻無絕對強勢品牌主導副廠牌市場，為延續本業事務機碳粉匣專業製造廠之品質領先優勢，強化上福之成長力道，本公司從 2008 年下半年度起即積極投入自有品牌之強力行銷，藉由整合式行銷之全方位手法全球佈局，已使自有品牌 Cartridge Web(以下簡稱 CW) 於市場面佔有一席之地。

Cartridge Web 品牌行銷活動

行銷管道	說明
國際耗材展覽	藉由參加業界相關展會，如：美國 ITEX、歐洲(德國 paperworld)及中國珠海 Remax，持續曝光，並以獨創之展位設計，吸引眾多潛力買家之注意。
產業雜誌廣告	每月一篇實體雜誌廣告、產業雜誌網站廣告，以最活潑之創意設計手法，加深客戶之印象。
擴增產品線	推出以回收及綠色環保概念的系列產品。

行銷管道

說明

其他

- 品牌網站：www.cartridgeweb.com
- Google 關鍵字
- Youtube 影片
- Facebook 專頁
- 區域代理商行銷、網路直營、大型零售
- Linked-in
- 行銷贈禮品
- 型錄印刷品
- 電子型錄發送

以強力放送的行銷方式，增加品牌之能見度。



國際耗材展覽

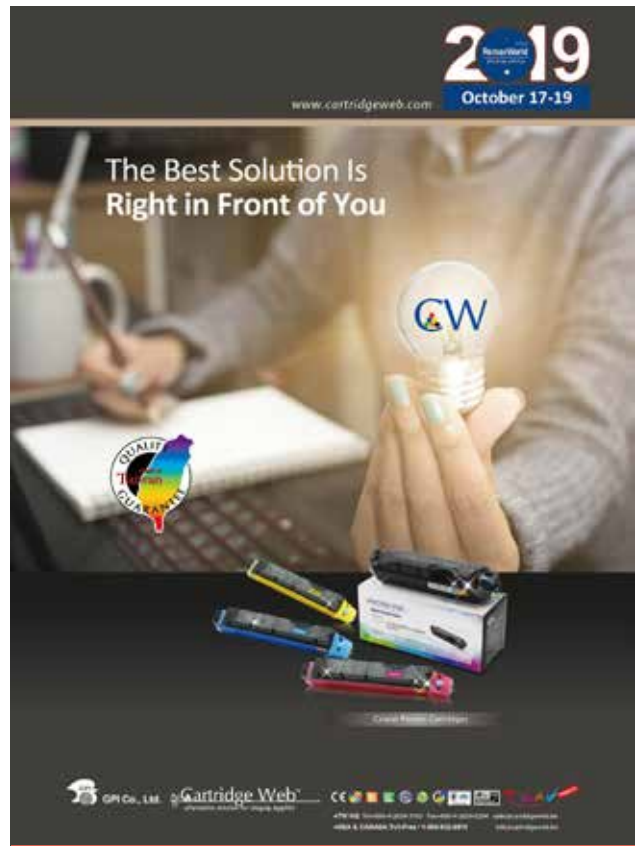

產業雜誌廣告



Facebook 專頁

<https://www.facebook.com/cartridgewebTW/>



上福全球自有品牌 - Cartridge Web 介紹

https://www.youtube.com/watch?v=bdOz6_Ety0c

自由品牌 CW 推出十年以來，尊重智慧財產權之專利迴避設計，使產品能與許多只抄襲原廠設計之仿冒業者，劃分出差異性及市場區隔，透過整合式行銷發揮效益，已在業界紮穩基礎。目前所帶來的額外營收及客戶皆呈現穩定成長之榮景。展望未來，除繼續厚植品牌實力，持續市場開發外，並不忘把上福全球優質產品及顧客至上之服務宗旨作為進軍全世界之最大後盾。

3.2 研發與專利



專利 管理方針

主題重要性	事務機器耗材專利多為品牌大廠所掌控，要在耗材市場占得一席之地，首先必須注重智慧財產權。
揭露限制	以上福全球台灣各廠(包含本廠、二廠及三廠)有關研發、專利等資訊為主。
管理目的	避免侵犯他人的專利、防止他人仿冒公司專利產品。
政策	本公司近年來投入大筆研發費用，越過原廠築起的專利高牆，自主研發且有效克服專利，使用迴避設計，提供消費者優質的另一選擇，進而申請專利，防止其他公司仿冒上福的產品。
目標與標的	降低原廠干擾、促進技術發明創新。
責任	專利小組、研發部門工程師。
資源	<ul style="list-style-type: none"> ● 外部制度：將有專利價值之研發成果，依技術與市場特性，向特定國家的專利主管機關申請專利，保護上福的迴避設計成果。 ● 內部制度： <ul style="list-style-type: none"> • 定期蒐集原廠及競爭者申請或審查中的專利，使公司新產品研發前、中、後做專利迴避及檢核，避免產品侵犯他人的專利。 • 研發部門工程師與專利小組共同解讀專利，進而構思迴避設計，若有專利上之疑慮，進而請律師判定及提供建議。 • 研發獎勵：管理階層依專利發明獎勵辦法，發給申請專利的員工專利獎金，鼓勵員工積極參與研發。 • 2019 年投入之研發費用為 155,096 千元。
管理評量機制	<ul style="list-style-type: none"> ● 管理階層對專利創新性及市場效益，評估申請專利的可行性。 ● 若收到專利權人的警告函，先請公司內部的專利小組與研發部門工程師、內部律師對專利與產品進行比對，了解產品是否有侵權疑慮，進而委請外部律師研究並回函。 ● 若收到專利權人的告訴，專利小組與研發工程師先研究該專利之有效性與強度、產品對該專利是否有侵權之疑慮，管理階層評估訴訟成本、效益是否符合商業利益、有多大勝訴機會，進而委請專業的專利律師分析，綜合以上考量是否有進行訴訟之必要。
績效	<ul style="list-style-type: none"> ● 2019 年於各國共申請 12 項專利，且 2019 年止在世界各國有效專利共有 136 項。 ● 2019 年研究發展費用總支出為新台幣 155,096(合併) 仟元，佔營業收入百分比 2.53%。 ● 2019 年研發各類新產品共有 20 件(碳粉卡匣 17 件；感光鼓之精密齒輪 3 件)。 ● 2019 年取得國內外專利共 22 件。

研發計畫與技術精進

上福全球之專業產品開發技術團隊，持續投入研發資源，在影印機、印表機與多功能事務機等碳粉匣及 OPC 感光齒輪之週邊耗材市場努力。持續開發 Kyocera Mita、Toshiba、OKI、Canon、Sharp、Ricoh、Xerox、Samsung 系列之黑色與彩色碳粉卡匣，Kyocera Mita、HP 之感光齒輪，Canon、Konica Minolta、Ricoh 的再生環保感光滾筒組，已與合作夥伴投入高難度晶片的研發；另外與 OEM 商用型大型出圖機協同合作開發，由上福提供卡匣與入粉口機構設計。上福儼然成為 ODM 的角色，藉由新產品開出，進而提高公司毛利及競爭力。

尊重智慧財產之專利迴避設計，使產品更能與許多只抄襲原廠設計之仿冒業者，劃分出差異性及市場區隔。以『為消費者提供除 OEM 以外的另一個最佳選擇』作為經營目標。於 2019 年研究發展費用總支出為新台幣 155,096 仟元，佔營業收入百分比 2.53%，以期創造公司更有利之競爭力。

上福全球投入研發之費用及成果

項目 / 年度		2017 年	2018 年	2019 年
研發經費 (新台幣仟元) 註 ¹		72,214	165,546	155,096
研發各類 新產品成果	碳粉卡匣 (件)	26	20	17
	感光鼓之精密齒輪 (件)	10	6	3
營業收入 (新台幣仟元) 註 ²		1,525,272	6,667,613	6,134,023
佔營業收入百分比 (%)		4.73%	2.48%	2.53%

備註：

- 2018 年、2019 年研發經費包含上福及 Katun。
- 本處之營業收入不包含久福興業。

2019 年通過之發明 / 新型專利

● 台灣發明專利 TWI666530

一種碳粉匣，包含有一筒體、傳動件可旋轉地設於筒體一端、撥粉桿可旋轉地設於筒體之內部，包含有一桿部、至少一勺部由桿部延伸而出，當撥粉桿相對於筒體旋轉時，勺部能將碳粉由筒體輸送至傳動件。

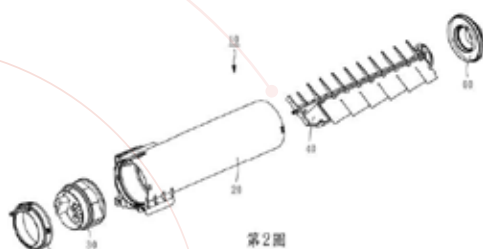

I666530 專利產品示意圖

● 台灣新型專利 TWM582149U

一種用於組裝電子成像裝置之傳動組件的治具，包含有一板體、一穿槽、二側槽、及四導引壁由板體底側向下延伸，四導引壁分別位於二側槽之二側，每一導引壁有一內壁面與一外壁面，外壁面與假想中軸線的距離朝下逐漸縮小。

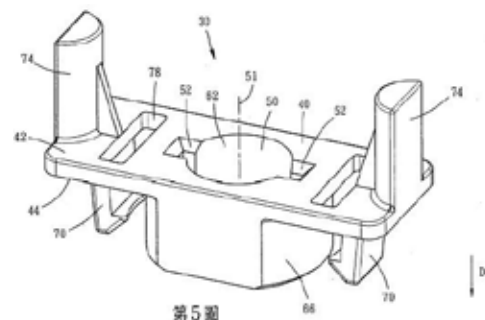

M582149U 專利產品示意圖

專利研發與保護

專利檢索排除侵害可避免製造、銷售時侵害他人之專利權而造成為數龐大的和解金、訴訟費以及可能之賠償金，侵權甚至可能失去市場的銷售機會。專利申請布局，可避免競爭者之產品仿製、抄襲；若遇專利權遭侵害時，有機會可以阻止競爭者之產品銷售，甚至可進行專利授權行為收取授權金為公司創造營收。

上福全球藉由專利的申請與保護提升產品在市場的競爭力，並為本身與客戶創造價值、避免侵權。並在研發過程中及在產品進入國內外新市場前，對所涉之發明創造方案或設計方案進行的專利檢索及分析加以規範，以確保專利檢索的品質與效率，提高專利檢索結果的可以信度，進而確定是否申請自主性專利或者提出專利預警意見。

產品開發專利處理流程如下所示：

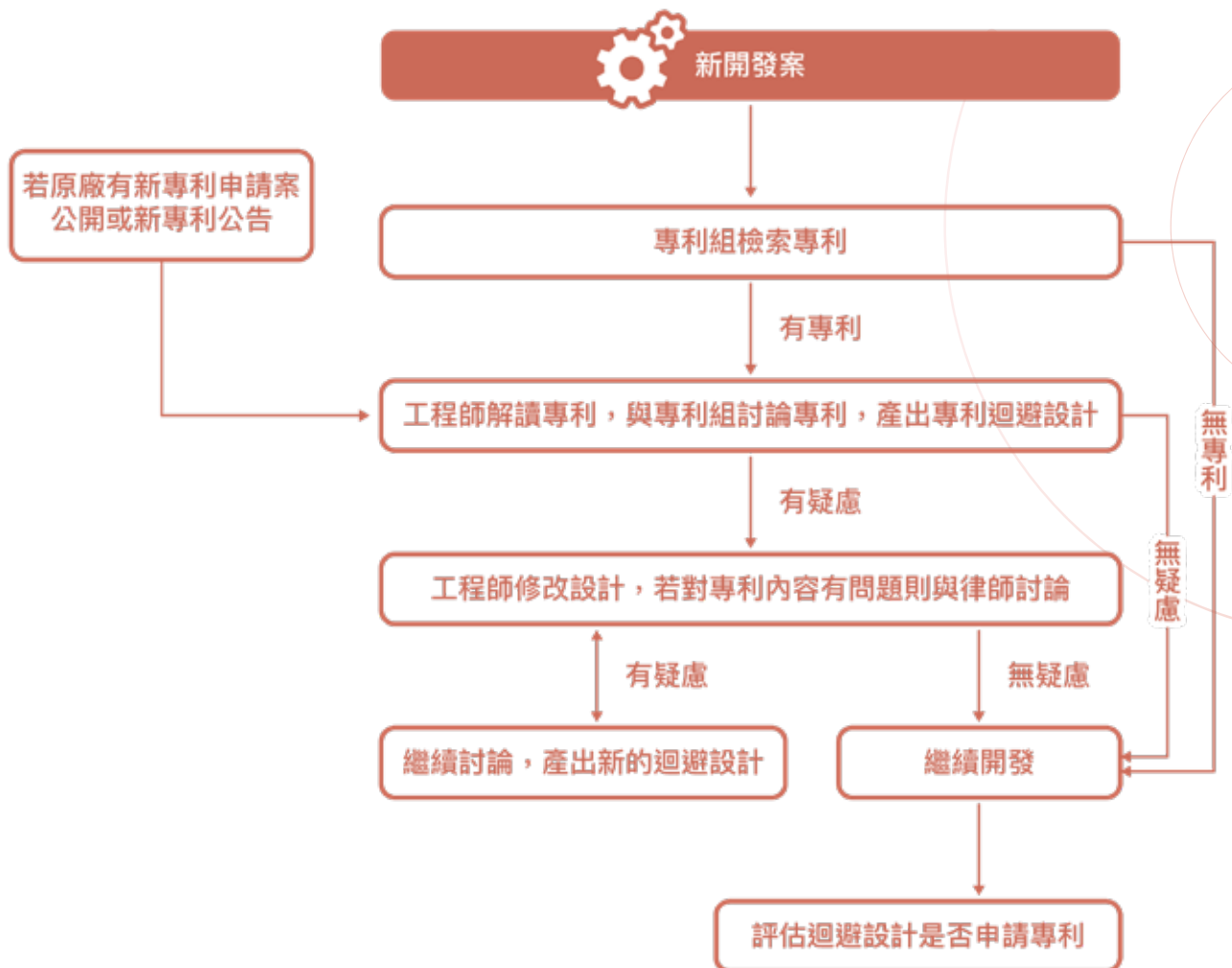

截至 2019 年擁有 136 件專利案已獲准歐、美、台灣等國之專利權，且另有 26 件的專利案尚在審查或領證中。本公司 2019 年提出申請國內外專利共 12 件，如下表所示：

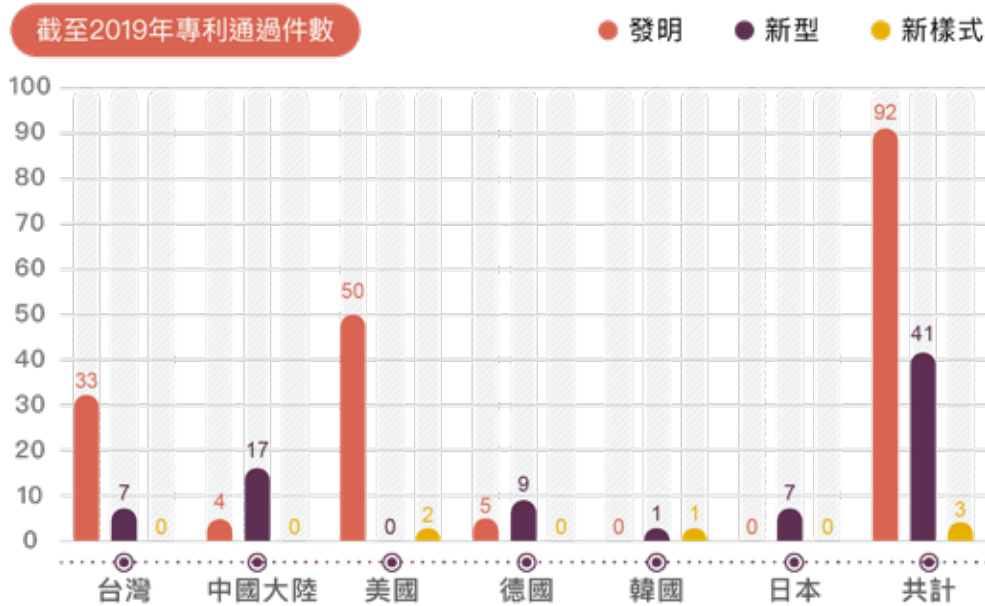

專利類別 / 國家別	台灣	中國大陸	美國	德國	韓國	日本	共計
發明	33	4	50	5	0	0	92
新型	7	17	0	9	1	7	41
新樣式	0	0	2	0	1	0	3
總計	40	21	52	14	2	7	136

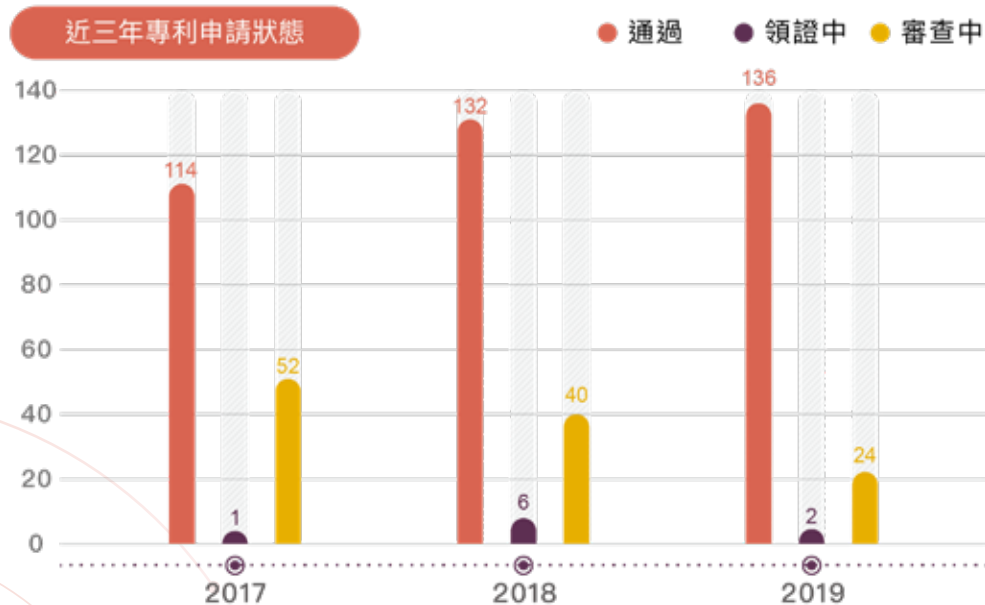

年度 / 申請狀態	累計通過	領證中	審查中
2017	114	1	52
2018	132	6	40
2019	136	2	24

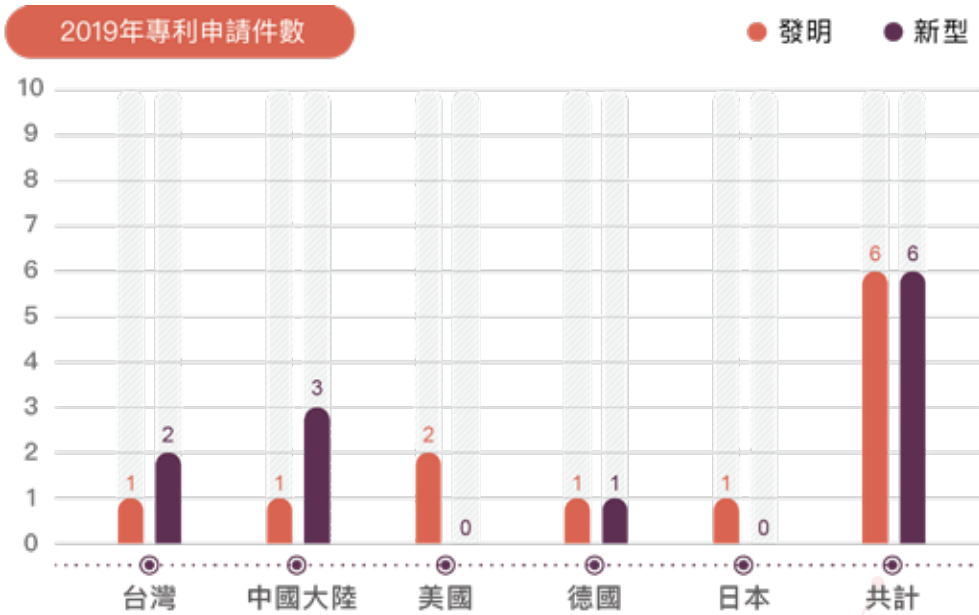

專利類別 / 國家別	台灣	中國大陸	美國	德國	日本	共計
發明	1	1	2	1	1	6
新型	2	3	0	1	0	6
總計	3	4	2	2	1	12

3.3 客戶關係與供應商管理



顧客健康與安全管理方針

主題重要性	上福全球對於客戶或消費者的健康與安全極為重視，若品質無法滿足其期望甚至帶給其危害，不僅影響公司形象也會失去客戶或消費者對公司信任，透過完善的品質及供應商管理系統，有效監控產品從原物料到成品中間的可靠度及安全性，使客戶及消費者使用安心進而強化市場的競爭力。
揭露限制	以上福全球台灣各廠（包含本廠、二廠及三廠）、Katun Holdings LP. 有關顧客健康與安全及精進產品與服務品質等資訊為主，而客戶部份僅呈現滿意度資料；原物料供應商部分僅呈現管理及評鑑的資料。
管理目的	提供客戶安心、安全的產品，並藉此提升企業形象、增加客戶對產品的信心
政策	秉持提供高品質、專利迴避產品的一貫策略，已在業界建立上福產品 = 高品質產品的好口碑。 『品質第一，顧客滿意』一直是我們遵從的圭臬。
承諾	<ul style="list-style-type: none"> ● 好的溝通，合理的價格，準時的交貨與約定的品質是顧客滿意的基礎。 ● 為凝聚全員共同努力的目標，以提供客戶最優良的產品，並承諾遵守法律與法規之要求，落實品保系統之運作以滿足客戶之要求，與持續改進本公司之品質管理系統。



顧客健康與安全管理方針

目標與標的	<ul style="list-style-type: none"> ● 物料進檢良率 98.7%。 ● 製程良率 99.9%。 ● 出貨良率 99.7%。 ● 客訴件數 46 件以下 / 年。 ● 上福客戶滿意調查：整體滿意度需達 27 分以上。 	
責任	品保部、內稽小組	
資源	<ul style="list-style-type: none"> ● 本公司導入 ISO 9001 管理系統規範。 ● 內部設立內稽小組，取得內部稽核員資格。 ● 設立測試中心及功能測試設備以監控產品生產品質。 ● 建立 SDS(安全資料表) 資料庫符合歐盟法規，掌握物料安全性。 	
申訴機制	<p>聯絡窗口及申訴管道：</p> <p>台灣：業務部 石先生 / 04-26393103/ sales@gpi.com.tw</p>	
特定行動	<ul style="list-style-type: none"> ● 定期將物料送 SGS 檢驗有害物質，以符合歐盟 RoHS 及 REACH 法規要求。 ● 每月季會針對新產品進行品質教育訓練說明會，說明稽核重點及注意事項。 ● 每月進行供應商考核，以監控供應商品質狀況。 ● 新供應商需進行評核，以鑑別供應商製程能力及環境是否合法規要求。 ● 供應商每半年需提供符合環境管理物質聲明書，以確保原物料安全性。 	
管理評量機制	<p>本公司除依 ISO 9001 管理系統相關程序，進行有效性評量，並每年進行內部稽核並召開管理審查會議，檢視各目標達成率。</p>	 <p>ISO 9001 證書</p>
績效	<ul style="list-style-type: none"> ● 本公司產品 100% 通過健康與安全評估。 ● 2019 年物料進檢良率為 99.1 %，達成目標。 ● 2019 年製程良率為 99.9%，達成目標。 ● 2019 年出貨良率為 99.9%，達成目標。 ● 2019 年客訴件數為 30 件 / 年，達成目標。 ● 2019 年上福客戶滿意度平均 38 分 (滿分 40 分) ● 2019 年 Katun 中南美洲據點客戶平均滿意度 7.8 分 (滿分 10 分)。 	

品質管理

上福全球為提供客戶安心、安全的產品，定期將物料送 SGS 檢驗有害物質，以確認產品符合歐盟危害性物質限制指令 (RoHS) 及客戶個別對於禁用及限用有害物質的要求；我們對零件原料嚴格把關，產品 100% 通過健康與安全評估，評估類型包括符合性聲明書、RoHS 測試報告、安全資料表等。同時定期對所有供應商進行稽核，經由對零件材料承認之嚴格管控及成品之檢驗，以系統化管理機制確保提供給客戶之產品在健康上無虞。

Katun 在品質管理部分亦積極取得相關聲明及驗證，北美據點產品通過國際 STMC 測試標準 (標準化測試方法委員會)；歐洲據點則通過 AEO 認證，確保產品跨境運送之安全。Katun 產品品質管理包含以下步驟：

1. 於產品製造商端執行批次樣品評估計畫 (Lot Sample Evaluation Program, LoSEP)
2. 檢驗入庫產品品質
3. 針對新產品甫投入生產後運送的第一批貨於總部進行詳細的檢驗
4. 持續追蹤各地產品銷退及保固狀況
5. 備妥安全資料表 (SDS) 文件
6. 追蹤在不同運送環境下之碳粉表現，例如貨櫃溫度影響

我們隨時密切留意可能會對公司產品產生影響之國內外政策、法令之動向，藉由相關的法令追蹤評估、擬定政策辦法、實施教育訓練，以確保本公司有確實遵守各項相關之法令規章。2019 年本公司無發生違反產品與服務的健康和安全法規之相關事件，亦無發生違反產品與服務之資訊與標示法規的情事。

上福全球產品健康安全相關認證

產品項目	齒輪類	卡匣類	回收槽類	碳粉類	原物料類
 RoHS	V	V	V	V	V
 REACH	V	V	V	V	V
 CE		V	V		
 WEEE		V	V		



ISO 9001 證書
Date of Expiry : 2021 年 7 月 7 日



ISO 14001 證書
Date of Expiry : 2021 年 8 月 8 日



CE 證書



REACH 聲明書



RoHS 檢測報告



廠商環境管理物質聲明書



WEEE 證書

Katun 產品相關認證及獲獎實績

相關認證



STMC 認證 (北美)
Date of Expiry : 2021 年 12 月 7 日



AEO 認證 (歐洲)
Reassessed and approved
in March 2019



廢棄物管理證書 (巴西)
Certificado de
gerenciamento de resíduos

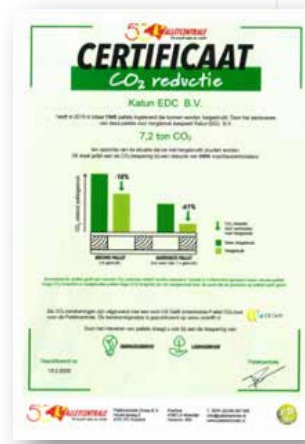

Two Certificates related to pallet recycling (歐洲)

獲獎實績

北美



Katun 2019 年榮獲 Recycler 雜誌頒發之年度經銷商獎



"Foundation of our Community Award"
Katun's distribution centre in Davenport, Iowa,
received the award at the Davenport City Council
meeting, presented by Mayor Klipsch.

歐洲



"Reseller of the Year Award" awarded to Katun by The Recycler magazine in 2018 during #Remanexpo 2019, in Frankfurt, Germany.



ETIRA CODE OF CONDUCT AWARD 2020



Print It Reseller Editors Award on KDFM eXplorer article

拉丁美洲



"2019 Great Place to Work" Award (Brazil)
The GPTW Certification Program allows, through our online tool for research and diagnosis of organizational climate, the practical measurement of the perception of employees in relation to the company.

客戶關係

上福全球與客戶間保持良好之溝通管道，為對產品及服務提供有效之客訴處理，並訂有「客戶抱怨管理辦法」及「客戶服務管理辦法」，力求能盡速解決並處理客戶申訴問題。在服務品質方面，為維持競爭力並了解客戶對公司產品與服務的滿意度，本公司每年進行客戶滿意度調查，並於管理系統內設有客戶滿意度調查程序，針對產品交貨、品質、服務、價值、溝通、訂單、產品資訊、專業度、態度等面向，透過客戶滿意度調查的結果來作為公司策略規劃及持續改善的參考，以滿足客戶的真正需求，並進而提升公司之競爭力。2019 年上福客戶滿意度平均 38 分 (滿分 40 分)，Katun 中南美洲據點客戶平均滿意度 7.8 分 (滿分 10 分)。

上福全球對於員工或客戶資料善盡保護責任，除規定有權限者始能查詢外，若因業務需要，則必須簽署「內部簽呈，個人資料蒐集、處理及利用申請單」，並經相關單位主管審查確認符合法令規定才能提供，此外，廠內系統管理尚會依據職級劃分（如：一般員工、課級、理級、VP 等）規範可取得的資訊內容。而 Katun 除了透過防火牆保護系統及防止未經授權的用戶造訪其系統和網路外，對其員工及客戶亦訂有隱私政策，規定員工在處理機密或敏感資訊時必須遵守相關準則和義務，並透過加密及密碼來保護某些系統及資料庫數據，有權限接觸這些數據庫的員工都只能透過獨特且唯一的密碼來存取公司機密或私人資訊，以保護員工及客戶之隱私。2019 年上福全球及 Katun 均未接獲客戶反應有關資料隱私遭侵犯事件。

採購管理

2019 年原物料消耗量共計 2,802.6 噸，其中包括塑膠料、碳粉、紙箱及銅片 4 大類主要原物料消耗；除紙箱為可再生原物料，其他為不可再生原物料。

種類	使用量 (單位：噸)
塑膠料	1,416.6
碳粉	257.1
紙箱	1,122.6
銅片	6.3
總計	2,802.6

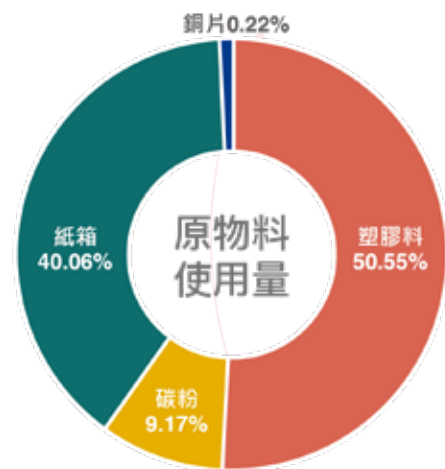

備註：塑膠料、碳粉、銅片使用量來自 ERP 系統；紙箱以最大宗使用規格推估計算。

上福全球產品包括碳粉匣、感光鼓之精密齒輪等兩大類為主，其中碳粉匣佔了上福（個體）總營業額約 93.54%，其供應鏈之上中下游概況如下圖所示，而感光鼓之精密齒輪供應鏈詳細說明請參閱 108 年年報 P.44。



上福全球 2019 年共計與 232 家供應商有採購交易記錄，依地域性區分，台灣地區供應商數量為 183 家，中國與香港地區有 25 家，海外 24 家，總交易金額約 617,100,274 元，台灣地區採購金額為 65.43%；Katun 2019 年供應商數量為 157 家，總交易金額約 108,187,303 元美金。



2019 年上福全球供應商採購概況

採購地區	家數	家數佔比 (%)	採購金額佔總採購金額比例 (%)
台灣	183	78.88	65.43
中國	22	9.48	13.13
美國	8	3.45	9.99
日本	7	3.02	4.90
韓國	4	1.72	0.46
香港	3	1.29	1.97
歐洲	4	1.73	3.73
巴西	1	0.43	0.39
總計	232	100.00	100.00

● 家數佔比(%) ● 採購金額佔總採購金額比例(%)

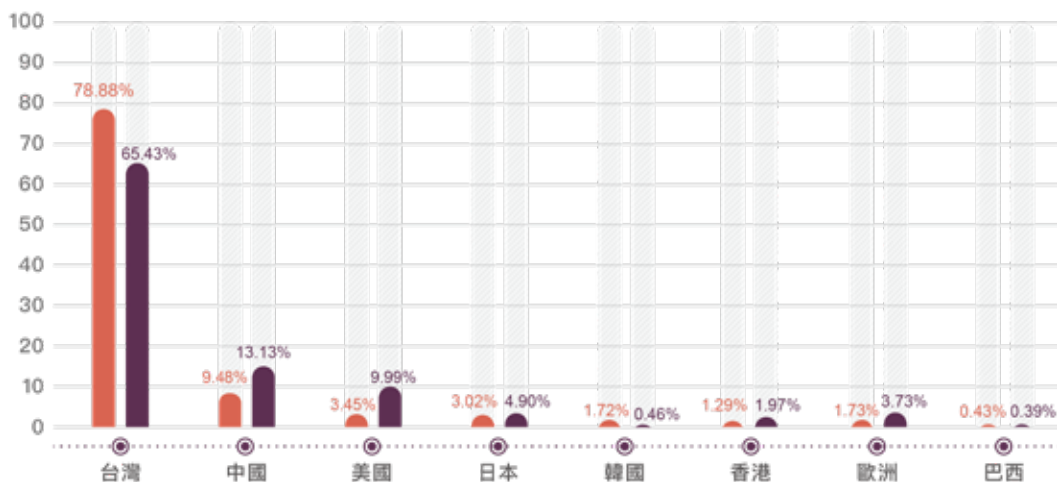

2019 年 Katun 供應商採購概況

採購地區	家數	家數佔比 (%)	採購金額佔總採購金額比例 (%)
日本	6	3.82	5.25
台灣	5	3.19	43.07
中國	9	5.73	2.68
香港	10	6.37	12.08
美國	71	45.22	12.96
歐洲	47	29.94	18.71
中南美洲	5	3.18	5.03
東南亞	1	0.64	0.02
韓國	3	1.91	0.20
總計	157	100.00	100.00

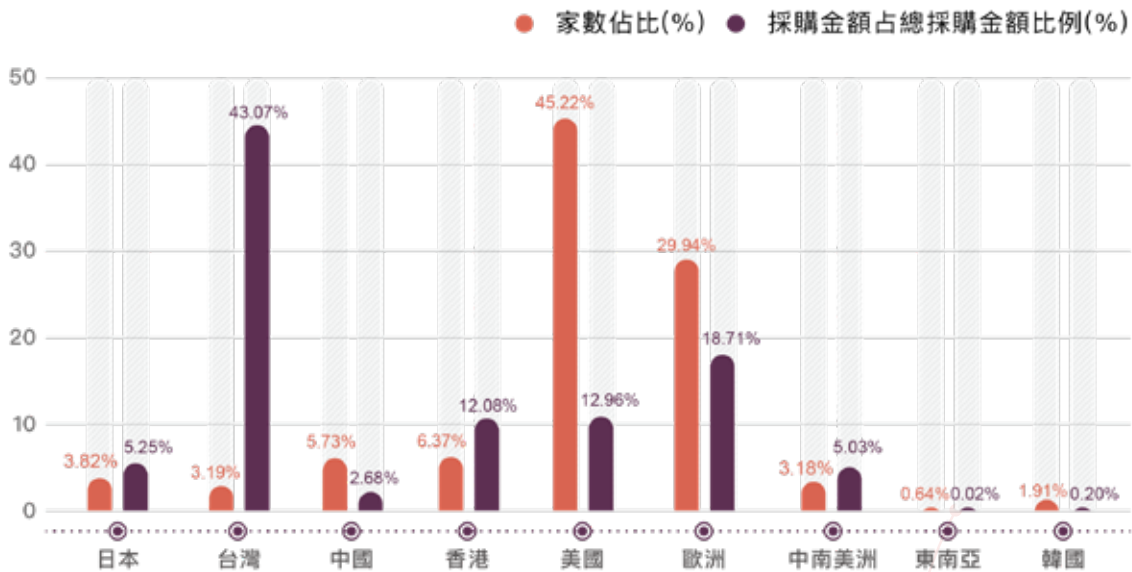

供應商評核

上福全球採購單位根據「新協力廠商調查評鑑表」，針對生產作業項目(包含品質、作業程序)及設施與守規性項目(生產環境、工作安全、環境污染)，對新供應商進行評估，總分須達 60 分以上，同時樣品經由品保單位檢驗與判定，確認無生產含「環境管理物質」管制之有害產品，始可成為合格新供應商，若未達 60 分者待改進後再評鑑一次，經再次評鑑後未達標者將不予以配合。2019 年本公司共新增 4 家協力廠商。

為確保供應商提供之原物料持續符合 RoHS(2011/65/EU)、PFOS(2006/122/EC)、DMF(2012/48/EU) 及 REACH(EC)No.1907/2006 等歐盟環保指令，採購單位每半年向廠商發出「供應商禁用含環境管理物質聲明書」，並將廠商簽發之聲明書保存，而未取得「供應商禁用含環境管理物質聲明書」之廠商則需提供「安全資料表(SDS)」；品保單位不定期將樣品送交外部檢驗單位如 SGS 作化驗。

上福主要針對現有供應商的原物料品質和交期進行評核，採購單位於每月月底前完成對協力廠商之評核作業，記錄於「協力廠商評核成績表」。評核分數低於 80 分之廠商，將視情況予以輔導、轉換，若在實地評鑑發現涉及違反其企業社會責任政策，且對環境與社會有顯著影響時，亦會考量暫時或終止與其業務往來。2019 年供應商評核皆合格。

子公司 Katun 則根據「供應商評分卡辦法」來評估及追蹤供應商的表現。評估內容包含以下 11 點，每個評估項目佔總評分權重為 9.1%，每個項目依表現優劣分為 1-5 分(1 為最差，5 為最優)，評估要點如下包含：成本競爭力、付款條件、庫存計畫、產品交貨時間、產品開發時間、產品品質、運送表現、服務層級協議表現、客戶服務、風險管理及市場噪音。2014 年起，針對連續兩季評分皆在 2.75 以下的供應商，Katun 除了重新審查該供應商的各項表現商討解決方案，若供應商仍無法提高其表現，Katun 將重新尋找可取代之新供應商，並將該供應商排除在新產品開發流程外。

此外，Katun 亦積極要求供應商生產之產品需符合歐盟規定須遵循的認證項目，例如 REACH、RoHS、WEEE 等，並要求供應商備妥相關文件以供證明，同時根據供應商合規及遵循的情況，向其客戶發表相關聲明。



04

減少衝擊 守護環境



有關環境保護的法規遵循、能源、排放 管理方針

主題重要性	近年來環境生態污染、能源日漸匱乏及氣候變遷導致溫室效應造成負面衝擊日益嚴重。上福科技本著社會責任，在產能擴充同時進行環境保護的法規遵循、能源有效利用及廢污水排放污染防治，減少環境衝擊，提高企業形象及營運穩定的競爭力。
揭露限制	以上福全球台灣各廠(本廠、二廠及三廠)有關環境法規遵循、能源及排放等資訊為主。
管理目的	遵循政府法令並藉由預防污染、節能減廢及持續改善，使管理更具有適用性、適切性及有效性。
政策	「符合法規、污染預防、持續改善、再生利用、節能減廢、持續推動」。
承諾	<ul style="list-style-type: none"> ● 「符合法規」：符合台灣地區之各類環保法規及其他要求。 ● 「污染預防」：降低污染風險，預先採取措施防止擴大污染。 ● 「持續改善」：不斷檢討改善環境目標，並訂立新目標。 ● 「再生利用」：資源回收再利用，降低環境污染。 ● 「節能減廢」：落實廢棄物分類，減少廢棄物。 ● 「持續推動」：推動環保節能教育訓練，邁向綠色永續發展。
目標與標的	依據能源法規規定五年節省 5% 用電量，一年平均 1%，且降低排放污染及減少廢棄物。
責任	本公司責成職安衛室、總務部、品保部負責環境相關管理作業。
資源	<ul style="list-style-type: none"> ● 本公司導入 ISO 14001 管理系統規範。 ● 2019 年之環保支出總金額為 3,062,245 元。
	 ISO 14001 證書
申訴機制	聯絡窗口及申訴管道： 職安衛室 陳朝佳 專線：04-26393103 電子信箱：andychen@gpi.com.tw
特定行動	<ul style="list-style-type: none"> ● 本公司為有效管理環境議題，已導入 ISO 14001 管理系統；為提升各項資源利用效率，冷卻水塔設備使用循環水系統、工業廢料分類後透過合法處理商處理、產品所用材料皆符合歐盟 RoHS 及 REACH 要求。 ● 按廢水作業管理辦法，將污水放流至關連工業區污水處理廠，每月監測污水狀況，且視情況派員查詢排放管線及放流水情形。 ● 依廢氣排放作業管理辦法，有效管制空氣污染源及污染防制設備操作，使全廠廢氣排放符合空污標準。 ● 公司推動節能措施，進行 LED 燈具更換。
管理評量機制	本公司依 ISO 14001 內部管理審查程序，每年進行環境能源有效性評量。
績效	<ul style="list-style-type: none"> ● 2019 年無任何嚴重洩漏情事。 ● 2019 年無違反環保法規及遭受環保主管機關處分之情事。 ● 節能措施預估節電量 54,000 度 / 年。

4.1 能資源管理

能源使用

本公司能源使用類別為電力、汽油，主要以電力為主。2019年電力使用量3,997,920度，汽油使用量5,323公升，因公務車使用次數增加，2019年汽油用量較2018年增加。經換算後能源總使用量為14,566,229,170千焦耳。近三年能源使用量如下表所示。

近三年能源使用量與能源強度

定量指標	單位	2017年	2018年	2019年
電力使用量	KJ	14,543,715,599	14,229,676,799	14,392,512,000
汽油使用量	KJ	141,571,498	167,516,482	173,717,170
能源總消耗量	KJ	14,685,287,097	14,397,193,281	14,566,229,170
總產量	PCS	36,221,000	34,105,000	35,949,000
能源強度 (能源總消耗量 / 總產量)	KJ / PCS	405.436	422.143	405.191

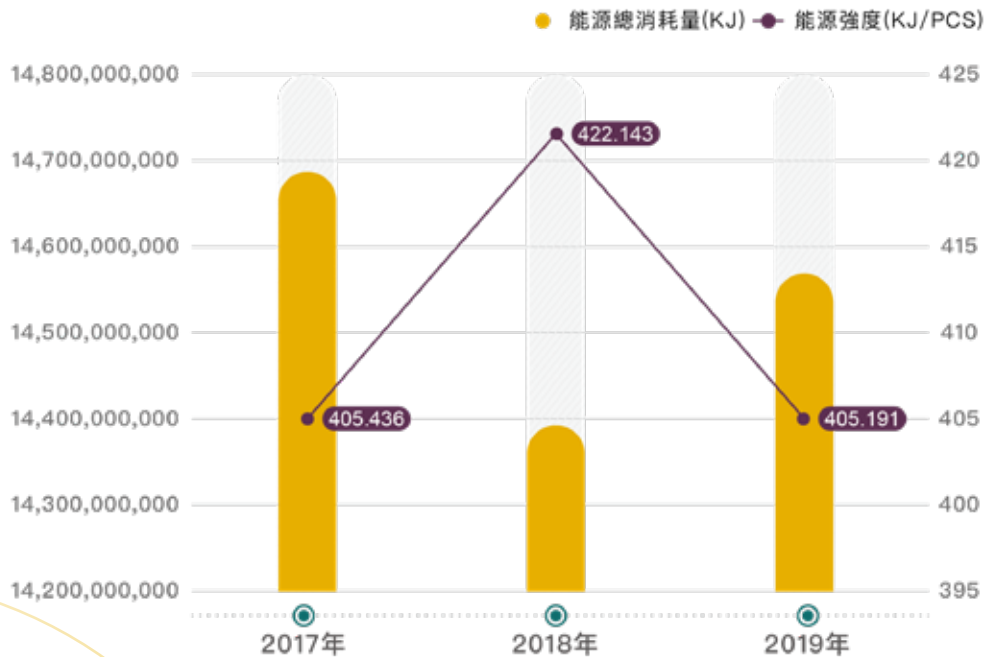

備註：

1. 資訊來源：電力係以加總各廠區每月電費單所列之數據；汽油主要以實際領用量為主。
2. 各類能源熱值轉換係數參考經濟部能源局108年能源統計手冊：電力1kWh=3,600 KJ；汽油1L=7,800 kcal。
3. 各年度總產量：以年報揭露之主要產品生產量值為主。

溫室氣體管理

溫室氣體排放分為直接排放(範疇一)與能源間接排放(範疇二)，其中範疇一係指直接溫室氣體排放，針對直接來自於組織所擁有或控制的排放源；範疇二為能源間接排放源，係指來自於輸入電力、熱或蒸汽而造成間接之溫室氣體排放。本公司 2019 年範疇一主要能源使用為汽油，排放量為 12,569.72 公斤 CO₂e；範疇二主要能源使用為外購電力，排放量為 2,034,941.28 公斤 CO₂e，總計為 2,047,511.00 公斤 CO₂e。

近三年溫室氣體排放量

指標	單位	2017 年	2018 年	2019 年
範疇一：直接溫室氣體排放	公斤 CO ₂ e	10,243.74	12,121.06	12,569.72
範疇二：間接溫室氣體排放	公斤 CO ₂ e	2,238,116.23	2,106,782.70	2,034,941.28
總排放量 = 範疇一 + 範疇二	公斤 CO ₂ e	2,248,359.98	2,118,903.76	2,047,511.00
總產量	PCS	36,221,000	34,105,000	35,949,000
溫室氣體排放強度 (總排放量 / 總產量)	公斤 CO ₂ e/PCS	0.062	0.062	0.057

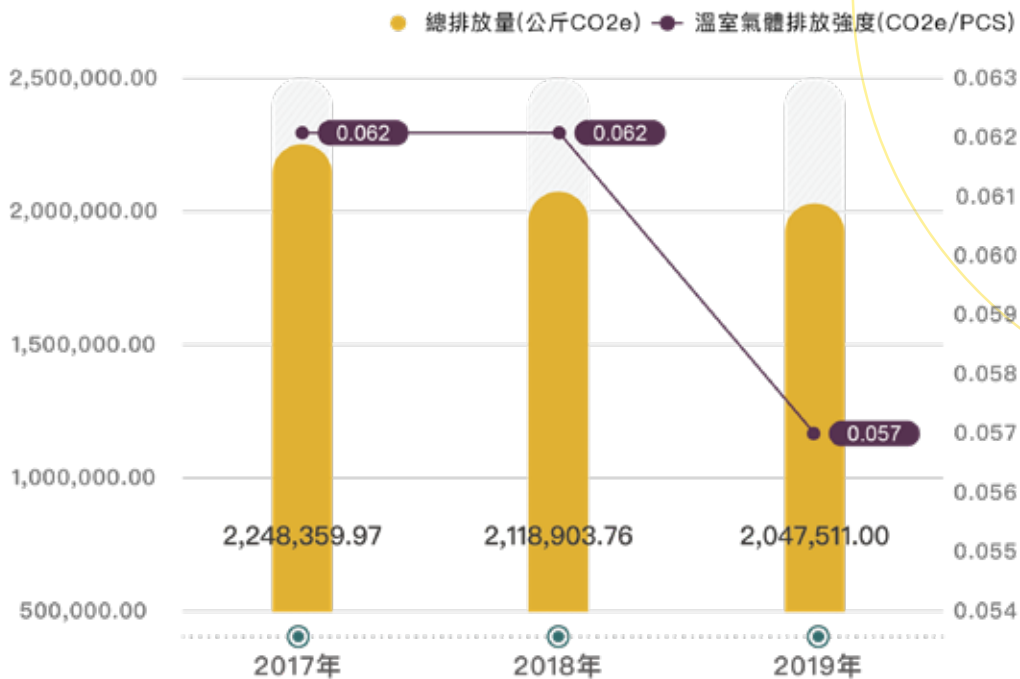



備註：

1. 以營運控制權方法針對溫室氣體排放量做彙總，所進行盤查之溫室氣體種類包括：二氧化碳 (CO₂)、甲烷 (CH₄)、氧化亞氮 (N₂O) 三種溫室氣體。
2. 範疇一僅包含汽油，主要使用於公務車上，引用 IPCC 2007 第四次評估報告之 GWP 值。
3. 範疇二包含外購電力，引用經濟部能源局 2017 年電力排放係數 0.554 公斤 CO₂e/度；2018 年電力排放係數 0.533 公斤 CO₂e/度；2019 年依最新公告數據 0.509 公斤 CO₂e/度計算。
4. 計算標準利用 ISO 14064-1(2006)。

節能減碳

為有效減少溫室效應的環境衝擊，本公司響應節能減碳，推動各項節能作為，如利用天窗自然採光、利用水冷風扇降低室內溫度等，並推廣辦公室及公共區域等能源管理方案，以加強同仁在節能方面的觀念。2019 年更換 LED 燈具，以減少能源消耗，預估每年可節省電力約 54,000 度，相當於減少 27.5 噸 CO₂e/ 年，約為 194,400 百萬焦耳。(依經濟部能源局 2019 年度電力排放係數 0.509 公斤 CO₂e/ 度計算)

2019 年節能措施

 節能措施	 更換 LED 燈具
年份	2019
預估節電量 (度 / 年)	54,000
減碳量 (噸 CO ₂ e/ 年)	27.5
減少能源消耗 (MJ)	194,400

4.2 水資源管理

上福全球位在臺中市梧棲區關連工業區內，根據世界資源研究所的「水資源風險評估工具」，顯示本公司所在地區水資源壓力為「Low - Medium risk (1-2)」。廠區用水 100% 來自自來水公司，水源主要來自鯉魚潭水庫，供公司內部民生用水使用，公司內各項製程無須使用水資源，且廠址亦非保護區內，對受保護區域及生物多樣性均無顯著影響，2018 年總取水量為 18.74 百萬公升，2019 年總取水量為 19.16 百萬公升。

上福全球近三年用水量統計

項目	2017 年	2018 年	2019 年
取水量 (百萬公升)	15.65	18.74	19.16
排水量 (百萬公升)	3.30	3.00	2.98
耗水量 (百萬公升)	12.35	15.74	16.18

備註：耗水量 = 取水量 - 排水量。

廢水排放

本公司近三年廢水排放量及關連工業區廢(污)水下水道納管水質標準如下表所示，工業區內均有設置污水處理廠，廠區污水皆流入污水處理廠統一處理後再放流，不會直接排放至地面水體。廠內廢(污)水來源主要為生活污水，由分流管路收集至廢水處理廠，透過化學藥劑及處理設施，將廢水水質處理至符合納管水質標準後再進行排放龍井麗水大排最終流向台灣海峽。水污染檢測項目包含化學需氧量(COD)及懸浮固體物(SS)，本公司近三年之廢(污)水排放均優於放流水水質標準，並符合關連工業區納管水質標準，其廢(污)水排放對生物多樣性無負面影響。

近三年上福全球廢(污)水排放量

項目	2017年		2018年		2019年	
廢水量(噸)	3,295		2,998		2,982	
水污染檢測項目(ppm)	納管標準	年平均監測值	納管標準	年平均監測值	納管標準	年平均監測值
化學需氧量 COD (mg/L)	480	138	480	99	480	147
懸浮固體物 SS (mg/L)	320	17	320	14	320	26

備註：監測數值來自污水下水道使用費通知書。

4.3 污染防治管理

上福全球認為環境保護為企業永續經營之基礎，除了落實節能減碳、推動節能、低耗能之製程，以減少環境衝擊，在永續經營的基礎上，亦將污染防治視為重要責任，減少生活廢水及廢棄物並節約能源，本公司製程無常態高溫燃燒產生之 SOx、NOx、VOCs 等空氣污染物排放，亦無製程廢水，且均依循法規要求設置相關防治措施並確實執行，持續加強污染防制設備，以減少環境污染，創造更好的環境績效，邁向永續經營的美好未來。

上福全球為善盡對環境之企業社會責任，投入經費於相關環境保護工作，2019年主要以一般事業廢棄物處理、破粉相關事業廢棄物處理為主，環保支出總計 3,062,245 元。

2019年環保費用支出

費用類別	費用支出(元)
廢棄物處理(一般廢棄物)	1,245,100
環境消毒	21,350
破粉相關事業廢棄物	1,637,640
環保系統驗證	60,000
環保相關教育訓練	5,605
飲用水檢驗	9,600
CE 認證	39,900
WEEE 認證	43,050
合計	3,062,245

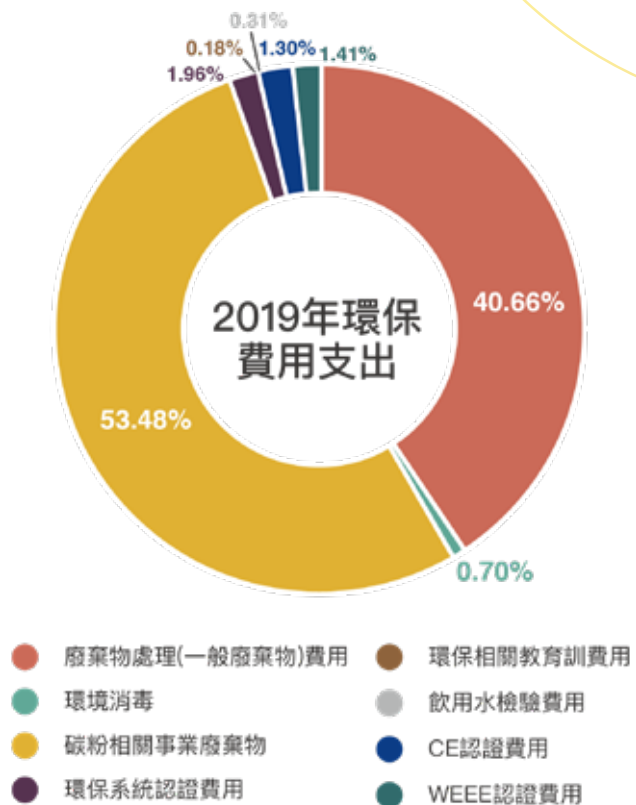

廢棄物管理

上福全球廠內廢棄物包含一般廢棄物、生活廢棄物及回收廢棄物，2019年廢棄物總量共計317.53噸，並無有害廢棄物之輸入及產出，亦無嚴重洩漏事件發生。本公司一般及生活廢棄物均委託合法專業處理廠商，運送至焚化爐焚燒，其餘廢棄可回收之下腳料，包括廢鐵、廢紙、塑膠管、塑膠袋，於廠內後方資源回收專區分類收集放置，並定期販售給擁有合法許可證回收再利用廠商。2019年因射出報廢模具（廢鐵）回收量下降，使得資源化比例降低為69.13%。

近三年上福全球廢棄物數量與處理方式

廢棄物類別	處理方式	2017年	2018年	2019年
一般事業廢棄物	焚化爐焚燒	66.56	70.92	88.96
生活廢棄物		7.13	10.09	9.07
廢紙回收	下腳料廠商回收再利用	180.70	184.90	169.6
廢鐵回收		47.20	57.00	17.3
塑膠管回收		19.40	15.80	22.9
塑膠袋回收		8.36	11.70	9.7
總計 (噸)		329.35	350.41	317.53
資源化比例 (%)		77.63	76.88	69.13

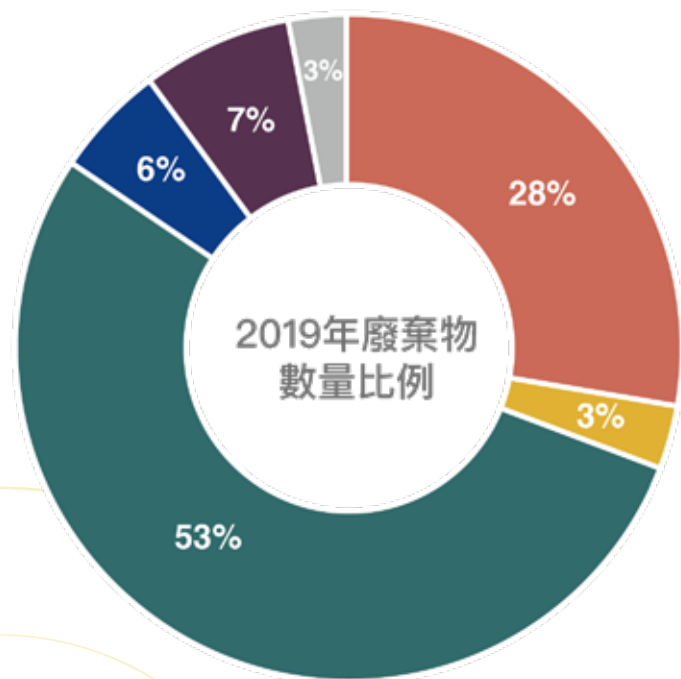

2019年廢棄物數量比例



備註：

- 廢棄物總量均為實際量測值。
- 資源化比例 = (回收廢棄物總量 / 廢棄物總量)。



05

全力以赴 整合人力

5.1 人才組成

上福全球注重人權、平等及反歧視等落實人權與性別平等的原則，依勞動基準法等相關法規聘僱員工，除了從不僱用 15 歲以上未滿 16 歲之童工從事工作外，更在人才延攬時，從未有因種族、思想、宗教、黨派、籍貫、出生地、性別、婚姻、身心障礙、星座、血型等予以不同考量；建立重視人權的職場環境，尊重並平等對待每一位員工是我們堅定不移的信念，也是對員工的基本承諾。

同時，公司依據性別工作平等法相關法令規定，訂有「工作場所性騷擾防制措施申訴及懲戒辦法」，以總經理室為當責單位，若有申訴案件成立時，依法組織性騷擾申訴處理委員會進行調查與處置，調查過程以保護當事人之隱私權為最高原則，藉以提供員工免於性騷擾之工作環境。

本公司 2019 年無主管機關、客戶至廠內進行人權相關檢視之情事，廠內也無接獲任何相關申訴案件，亦未發生任何歧視事件、性騷擾事件、侵犯原住民人權事件與社會衝擊事件，堅持給予員工平等、安全的工作環境。

Katun 員工手冊訂有「平等就業機會」，鼓勵員工對工作場所中任何有疑問或疑慮的歧視問題提請其直屬上司或人力資源部注意。員工可提出擔憂並進行舉報，且不必擔心遭到報復。如果發現任何人從事任何形式的非法歧視，將受到紀律處分，情節嚴重者包括解僱。2019 年 Katun 無發生任何性別平等、性騷擾、歧視等相關事件。

上福 2019 年底員工人數共計 462 人 (男性員工為 104 人，女性員工為 358 人)，其中外國籍員工 85 名 (皆為女性，其中 2 位為新住民)，佔總員工人數 18.40%，並僱用身心障礙員工 7 位 (皆為女性)，佔總員工人數 1.52%，優於政府「身心障礙者權益保障法」第 38 條定額進用比例 1% 之標準，以保障弱勢及相關族群平等就業機會。另僱用台灣當地居民擔任管理階層總比率達 100%，本公司因屬精密組裝之工作屬性，故男女性員工比例差距較大；2019 年 Katun 員工人數共計 330 人 (男性員工為 193 人，女性員工為 137 人)，均為正職員工。

2019 年員工人力結構分布

公司	營運據點	性別 合約類型 年齡	男						女						合計
			正職			臨時			正職			臨時			
			30 歲以下	31-50 歲	51 歲以上	30 歲以下	31-50 歲	51 歲以上	30 歲以下	31-50 歲	51 歲以上	30 歲以下	31-50 歲	51 歲以上	
上福	台	全職	7	87	10	0	0	0	67	253	38	0	0	0	462
		兼職	0	0	0	0	0	0	0	0	0	0	0	0	
	合計	7	87	10	0	0	0	67	253	38	0	0	0		
Katun	北	全職	2	22	46	0	0	0	3	25	19	0	0	0	117
		兼職	0	0	3	0	0	0	0	2	1	0	0	0	
	美	小計	2	22	49	0	0	0	3	27	20	0	0	0	

公司	營運據點	性別	男						女						合計
		合約類型	正職			臨時			正職			臨時			
		年齡	30歲以下	31-50歲	51歲以上	30歲以下	31-50歲	51歲以上	30歲以下	31-50歲	51歲以上	30歲以下	31-50歲	51歲以上	
Katun	歐洲	全職	3	41	32	0	0	0	4	17	14	0	0	0	111
		兼職	0	2	2	0	0	0	0	15	6	0	0	0	25
		小計	3	43	34	0	0	0	4	32	20	0	0	0	136
	中南美洲	全職	3	30	7	0	0	0	2	26	3	0	0	0	71
		兼職	0	0	0	0	0	0	0	0	0	0	0	0	0
		小計	3	30	7	0	0	0	2	26	3	0	0	0	71
合計			8	95	90	0	0	0	9	85	43	0	0	0	330

備註：

1. 報告期間聘僱人數並無重大變化。
2. 上福 2019 年僱用員工皆為正職且全職、無聘僱臨時人員及兼職人員，亦無任何派遣人力；Katun 2019 年僱用員工包含全職員工及兼職員工。
3. 2019 年上福廠內非員工工作者人數約 6 人，主要負責清潔 (2 名)、警衛 (4 名保全) 的工作，廠內營運活動主要仍以本公司員工為主。
4. 2019 年 Katun 廠內非員工工作者人數共計 7 名，主要負責產品行銷 (3 名)、業務人員 (1 名)、業務管理階層 (1 名) 及倉儲及物流管理 (2 名) 的工作，廠內營運活動主要仍以本公司員工為主。
5. 上述資料係由人資系統以 2019 年 12 月 31 日在職員工為計算基準，無任何數據之假設。

上福全球管理職級結構分布

項目 / 性別		年齡	2017 年人數	2018 年人數	2019 年人數
理級以上 主管人員	男性	30 歲以下	0	0	0
		31-50 歲	11	10	10
		51 歲以上	4	5	6
	女性	30 歲以下	1	1	0
		31-50 歲	0	0	3
		51 歲以上	1	1	1
理級以上主管人員合計			17	17	20
非主管人員	男性	30 歲以下	15	6	7
		31-50 歲	91	77	77
		51 歲以上	8	4	4
	女性	30 歲以下	72	55	67
		31-50 歲	297	254	250
		51 歲以上	34	36	37
非主管人員合計			517	432	442
正職人員總計			534	449	462

上福全球管理職級結構分布

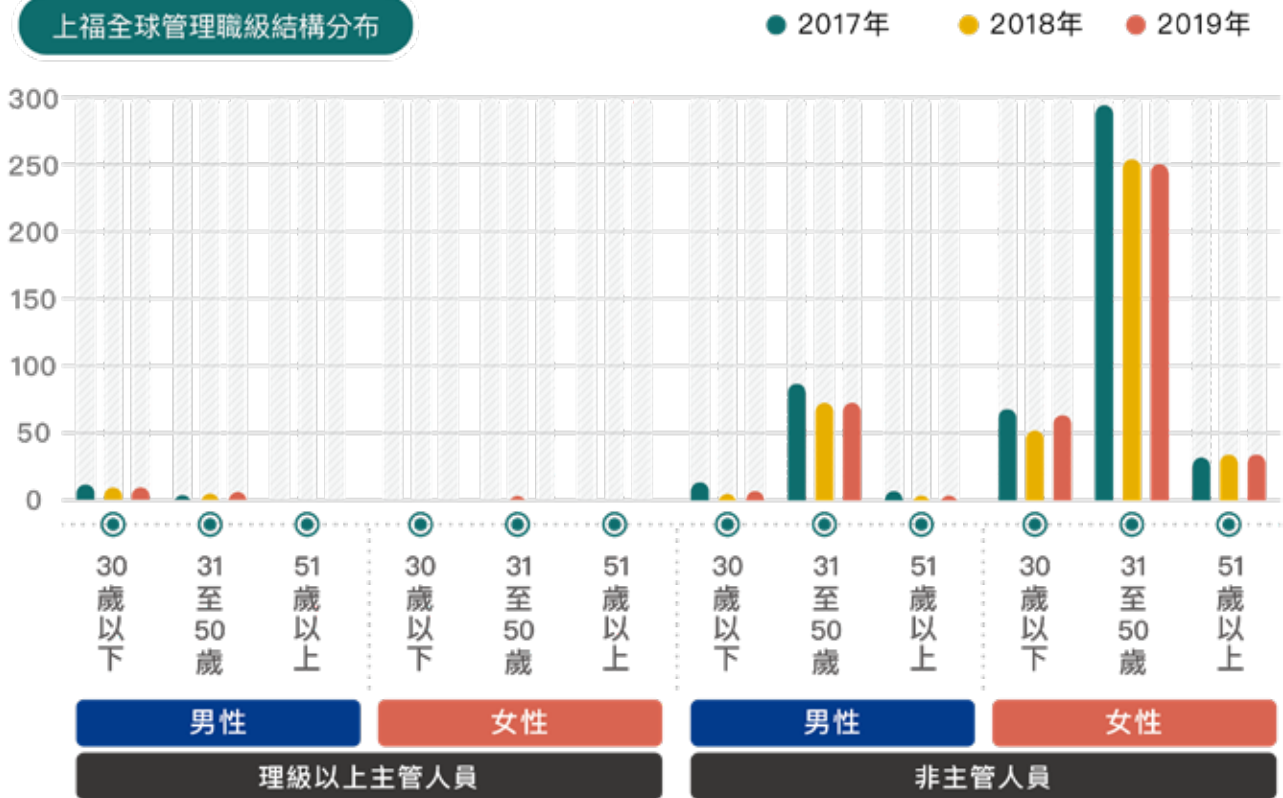

2019年Katun 管理職級結構分布

項目 / 性別		年齡	2018年人數	2019年人數
主管人員	男性	30歲以下	0	1
		31-50歲	19	23
		51歲以上	28	27
	女性	30歲以下	0	0
		31-50歲	14	12
		51歲以上	9	9
主管人員合計			70	72
非主管人員	男性	30歲以下	9	7
		31-50歲	95	72
		51歲以上	70	63
	女性	30歲以下	12	9
		31-50歲	76	73
		51歲以上	41	34
非主管人員合計			303	258
正職人員總計			373	330

Katun管理職級結構分布

主管人員定義：係指底下有管理員工者

● 2018年

● 2019年

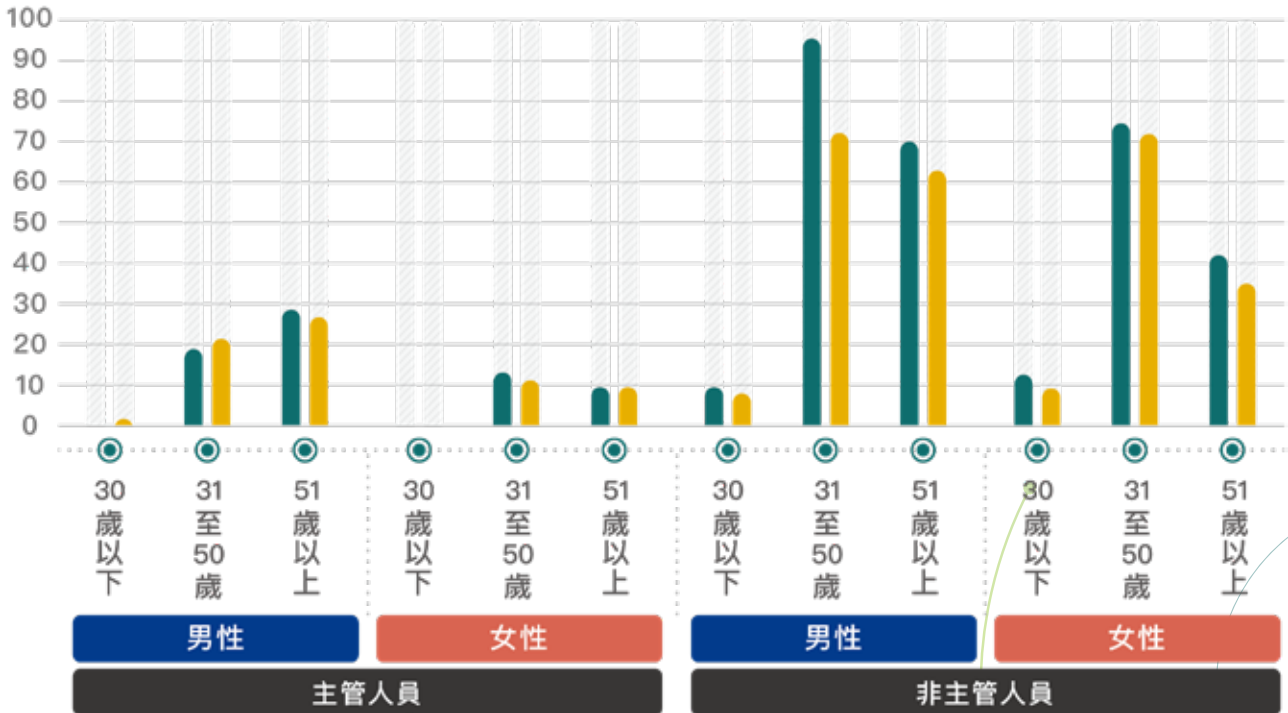

2019 年上福全球多元化職場人員分布

項目	外籍員工						身心障礙員工					
	男性			女性			男性			女性		
年齡	30歲以下	31-50歲	51歲以上	30歲以下	31-50歲	51歲以上	30歲以下	31-50歲	51歲以上	30歲以下	31-50歲	51歲以上
人數	0	0	0	47	38	0	0	0	0	0	6	1
合計	0			85			0			7		

人員招募與留用

● 新進、離職率

上福全球人力規劃及各單位人力需求，依勞動相關法令訂定「員工工作規則」。2019年新進員工人數為91人，總新進率為19.70%，因訂單因素與各單位工作需求，新進率較2018年上升14.58%；離職員工人數為78人，總離職率為16.88%。Katun 2019年總新進率為9.09%，總離職率為22.12%。

上福近三年新進率

年度	2017年				2018年				2019年			
性別	男性		女性		男性		女性		男性		女性	
項目/年齡	人數	新進率 (%)	人數	新進率 (%)	人數	新進率 (%)	人數	新進率 (%)	人數	新進率 (%)	人數	新進率 (%)
30歲以下	12	80.00	37	50.68	1	16.67	13	23.21	4	57.14	43	64.18
31-50歲	10	9.80	34	11.45	2	2.30	7	2.76	9	10.34	35	13.83
51歲以上	0	0.00	2	5.71	0	0.00	0	0.00	0	0.00	0	0.00
合計人數	95				23				91			
員工總人數	534				449				462			
總新進率 (%)	17.79				5.12				19.70			

備註：

1. 新進員工人數不扣除中途離職人員。
2. 該年齡組男(女)性員工新進率 = 當年該年齡組新進男(女)性人數 / 當年該年齡組年末男(女)性總人數。
3. 總新進率 (%) = 當年新進人數 / 當年末營運據點總人數。

上福近三年離職率

年度	2017年				2018年				2019年			
性別	男性		女性		男性		女性		男性		女性	
項目/年齡	人數	離職率 (%)	人數	離職率 (%)	人數	離職率 (%)	人數	離職率 (%)	人數	離職率 (%)	人數	離職率 (%)
30歲以下	9	60.00	23	31.51	10	166.67	30	53.57	2	28.57	23	34.33
31-50歲	7	6.86	54	18.18	15	17.24	45	17.72	8	9.20	38	15.02
51歲以上	0	0.00	5	14.29	5	55.56	3	8.11	1	10.00	6	15.79
合計人數	98				108				78			
員工總人數	534				449				462			
總離職率 (%)	18.35				24.05				16.88			

備註：

1. 離職員工人數包含自願或被解僱、退休之員工。
2. 該年齡組男(女)性員工離職率 = 當年該年齡組離職男(女)性人數 / 當年該年齡組年末男(女)性總人數。
3. 總離職率 (%) = 當年離職人數 / 當年末營運據點總人數。

近兩年新進、離職率

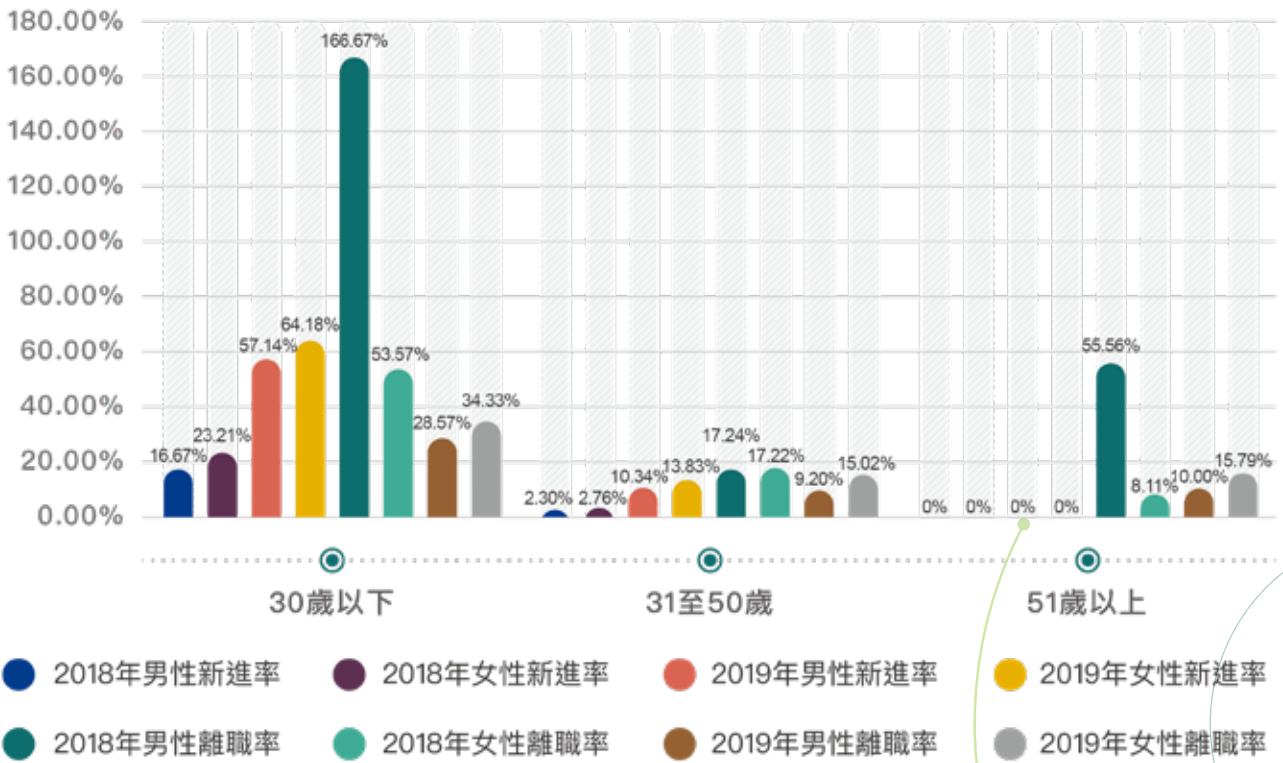

歷年新進人數



歷年離職人數

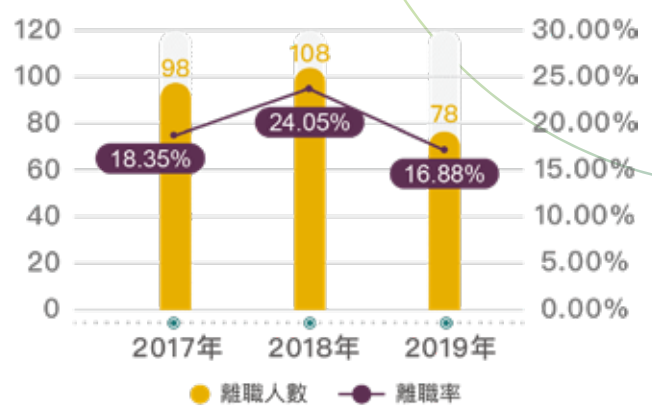

Katun 近兩年新進、離職率呈現

年度	2018 年								2019 年							
	新進率				離職率				新進率				離職率			
分類	男性		女性		男性		女性		男性		女性		男性		女性	
項目 / 年齡	人 數	新進率 (%)	人 數	新進率 (%)	人 數	離職率 (%)	人 數	離職率 (%)	人 數	新進率 (%)	人 數	新進率 (%)	人 數	離職率 (%)	人 數	離職率 (%)
30 歲以下	5	55.56	5	41.67	5	55.56	4	33.33	5	62.50	5	55.56	5	62.50	4	44.44
31-50 歲	17	14.91	13	14.44	21	18.42	20	22.22	9	9.47	8	9.41	26	27.37	13	15.29
51 歲以上	15	15.31	2	4.00	11	11.22	4	8.00	2	2.22	1	2.33	13	14.44	12	27.91
合計人數	57				65				30				73			
員工總人數	373				373				330				330			
總比率 (%)	15.28				17.43				9.09				22.12			

備註：

1. 新進員工人數不扣除中途離職人員。
2. 該年齡組男(女)性員工新進(離職)率 = 當年該年齡組新進(離職)男(女)性人數 / 當年該年齡組年末男(女)性總人數。
3. 總新進(離職)率 = 當年新進(離職)人數 / 當年末營運據點總人數。

近兩年新進、離職率

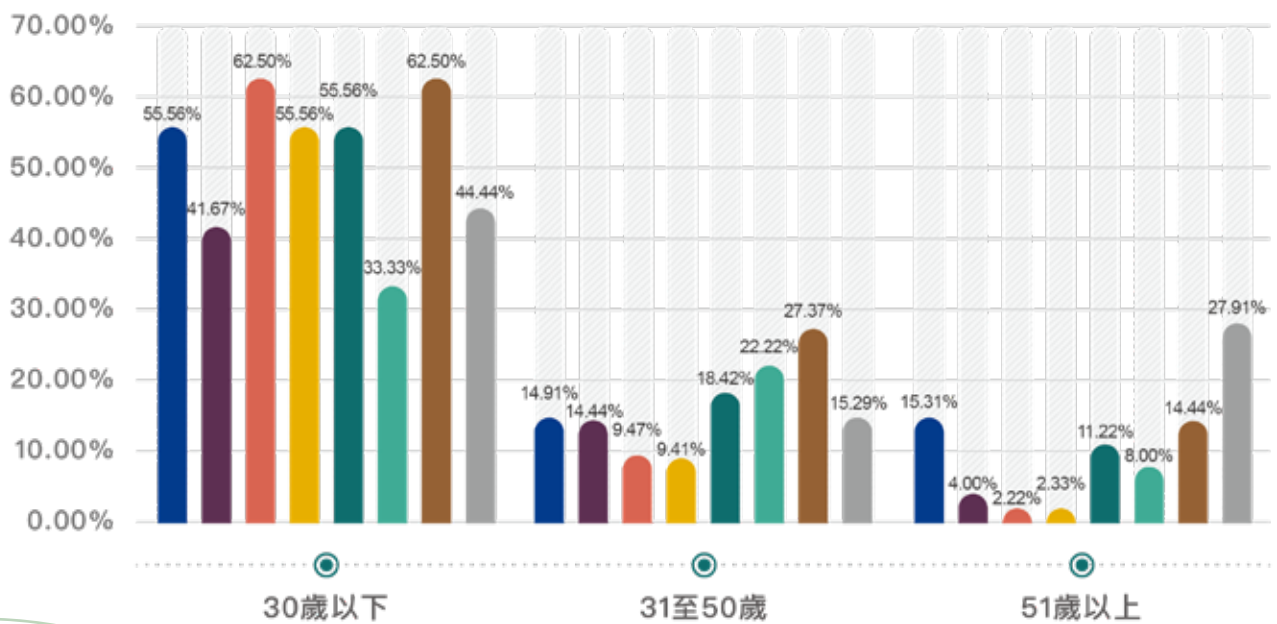

- 2018年男性新進率
- 2018年女性新進率
- 2019年男性新進率
- 2019年女性新進率
- 2018年男性離職率
- 2018年女性離職率
- 2019年男性離職率
- 2019年女性離職率

人員招募與留用

● 營運變更之最短預告期



上福全球依據勞動基準法標準，於員工工作規則中明訂勞務變更的資遣預告，若發生有重大變革或組織調整時，也會透過緊急說明會之召開，向員工進行說明。以下該規定預告準則勞資雙方均需遵守之，若未經預告即終止契約，發給預告期間之工資。

- 一、繼續工作三個月以上一年未滿者，於十日前預告之。
- 二、繼續工作一年以上三年未滿者，於二十日前預告之。
- 三、繼續工作三年以上者，於三十日前預告之。

員工於接到解僱通知後，為謀工作得於工作時間請假外出，其請假時數每星期不得超過二日之工作時間，請假期間之工資照給。

● 完備的退休制度

上福全球依據勞動基準法及勞工退休金條例訂定員工工作規則及退休管理辦法，在員工退休制度實施上，公司給與勞工資格及退休金之標準如下：

 退休資格	 退休金給付標準
1. 員工有下列情形者，得自請退休： <ul style="list-style-type: none"> • 工作十五年以上，年滿五十五歲者。 • 工作二十五年以上者。 • 工作十年以上年滿六十歲者。 2. 員工非有下列情形者，本公司不得強制退休： <ul style="list-style-type: none"> • 年滿六十五歲者。 • 心智喪失或身體殘廢不堪勝任工作者，得由其服務單位主管呈請董事長核准予以命令退休。 前項第一款所規定之年齡，對於擔任具有危險性、堅強體力等特殊性質之工作者，本公司得報請中央主管機關核准調整，但不得少於五十五歲。 前項第二款所稱心智喪失或身體殘廢者，以勞工保險第一級至第十等級之殘廢為標準。	1. 適用勞動基準法前之工作年資，其退休金給與標準，依其當時應適用之法令規定計算；當時無法令可資適用者，依各該事業單位自訂之規定或勞雇雙方之協商計算之。 2. 適用勞動基準法後之工作年資，每滿1年給與2個基數，但超過15年之工作年資(30個基數)，每滿1年，給與1個基數，最高總數以45個基數為限。未滿半年者，以半年計；滿半年者以1年計。依第5條第2款規定命令退休之員工，其心神喪失或身體殘廢係因執行職務所致者，則依前款規定，再加給20%。退休金基數之標準，係指核准退休時1個月平均工資。

除此之外，本公司針對2005年6月30日(含)前到職員工，依其意願選擇，舊制退休金者由公司按月提撥退休準備金，即按每位具舊制退休金年資者至少2%月薪資到勞工退休準備金專戶，以保障員工權益；2005年7月1日起到職員工，則依照政府法令規定公司按月提繳不低於其每月投保薪資6%勞工退休金，提存至個人退休金專戶中。我們2019年已完成退休金足額提撥，目前有90人(19.48%)員工(含外勞)適用舊制勞退制度；另有372人(80.52%)員工適用新制勞退制度，共計提撥新台幣13,589,945元(新制：10,892,961元 + 舊制：2,696,984元)。

2019年退休金提撥方式分佈

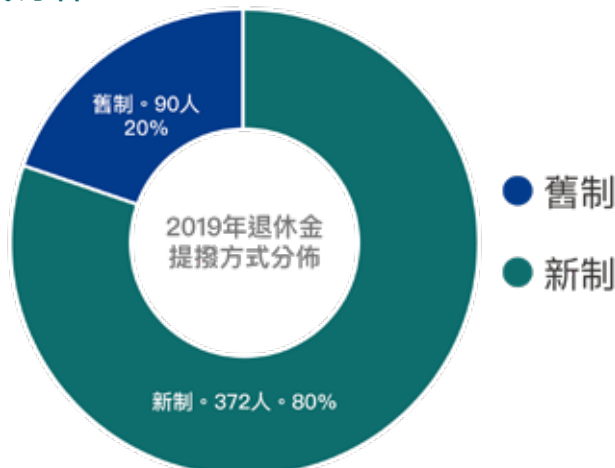

5.2 員工權益與福利



勞資關係 / 勞雇關係 管理方針

主題重要性	上福全球認為員工是公司最重要的資產，為吸引、留任人才及兼顧同仁福利及權益，以維繫與員工良好和諧關係，公司依據勞動基準法及勞資會議實施辦法規定，定期召開勞資會議，並建立許多溝通管道，以促進勞資和諧，並創造企業與員工的雙贏。
揭露限制	以上福全球台灣各廠(包含本廠、二廠及三廠)、Katun Holdings LP. 有關勞資關係、員工福利等資訊為主。
管理目的	和諧良好的勞資關係是企業成長的原動力，更有助提升企業形象，為塑造良好工作環境，提升員工績效，力求同仁生活安定與才能發揮，進而達到個人成長與公司發展相結合之目的。
政策	<ul style="list-style-type: none"> ● 建構公平與安全的工作環境，和諧的勞雇關係及完善的制度。 ● 以專業考量做為用人原則，盡量做到適才適所的目標。 ● 營造友善職場，藉由工作與休閒的整合使同仁達到身心靈的均衡，進而提升產業生產力，增進同仁們的生活品質。
責任	福委會、勞工退休準備金監督委員會、總經理室。
資源	<ul style="list-style-type: none"> ● 外部制度：勞動基準法，包含就業服務法、職業安全衛生法、勞工退休金條例、職工福利金條例、性別工作平等法、勞工保險條例、就業服務法、全民健康保險法。 ● 內部制度：勞資會議、員工工作規則及退休管理辦法、薪資管理辦法等相關人事規章。
申訴機制	<p>員工意見箱、獨立檢舉信箱 (csr@gpi.com.tw)、專線 (04-26393103) 性騷擾申訴電話：04-26393103#6128 信箱：hr.help@gpi.com.tw 傳真：04-26396204 Katun 員工意見箱 (Katun@GetInTouch.com) 專線 (免付費) (1-833-528-8626) 員工意見及申訴網站 www.InTouchWebsite.com/Katun</p>
管理評量機制	依據相關內部文件規定辦理，定期召開勞資會議，任何有關勞資關係之主題，均經勞資雙方充分協議溝通，故無爭議發生。
績效	<ul style="list-style-type: none"> ● 聘用員工 100% 按照勞動基準法相關規定辦理，2019 年無強迫或強制勞動風險。 ● 2019 年無發生違反人權或歧視之事件。 ● 2019 年未發生重大勞資糾紛，故無相關損失之虞。 ● 2019 年哺集乳室共使用 514 次數，累計共使用 5,165 次。 ● 新進基層人員目前每月平均起薪皆優於台灣當地「勞動基準法」2019 年所規定基本薪資 (23,100 元) 之 1.07 倍。

公平的績效管理制度

上福全球遵守相關勞動法規，以充分保障員工之合法權益，所制定之人事規章皆符合勞基法規定，並依「員工工作規則」之規範執行及保障員工權益，並宣導相關企業倫理，要求員工恪守相關規定及道德規範，由專人處理員工之工作事宜。另依「公司章程」訂定合理薪資報酬政策，公司年度如有獲利應提撥至少百分之0.1為員工酬勞，並配合績效考核制度以明確有效落實獎勵及懲戒制度。

公司每年定期辦理績效考核，並依職稱及職務內容訂定考核項目及標準，作為年終獎金核發及薪資調整之參考依據，除外籍員工(不含新住民之外籍員工)不予辦理績效考核外，其餘員工均依規定辦理，2019年本公司男性員工100%、女性員工100%接受考核，提供員工一個公平的晉升發展機會。

員工薪酬

上福全球之員工薪酬標準皆依公司「薪資管理辦法」辦理薪資職等職級計酬，不分性別，係以同工同酬為核發原則，並依其學經歷、工作與能力表現、所任職務及專長技能等因素核給金額。公司的各業務性質雖然不盡相同，但所有同仁的薪資皆優於法定最低基本薪資，若為新進基層人員目前每月平均起薪皆優於台灣當地「勞動基準法」2019年所規定基本薪資(23,100元)之1.07倍。本公司除了固定薪資外，公司依據營運狀況與員工個人績效表現，發放業績獎金/績效獎金、全勤獎金、主管加給、員工酬勞及年終獎金。

2019年各職別薪酬性別比例

性別 / 各職別		主管職	間接人員	直接人員
基本薪資比例	女	1	1	1
	男	1.256	1.211	1
薪酬比例(年薪)	女	1	1	1
	男	1.236	1.264	1

備註：

1. 上福全球主管職之定義為理級以上主管人員；直接人員之定義為現場作業人員。
2. 間接人員因男性基層主管比例較高，故男性薪資較女性薪資高。

此外，截至2019年底，上福依據臺灣證券交易所「上市公司編製與申報企業社會責任報告書作業辦法」條文要求，額外揭露員工薪資相關資訊如下表所示：

項目	2018年	2019年
非擔任主管職務之全時員工人數(人)	460	423
非擔任主管職務之全時員工薪資總額(仟元)	227,096	241,172
非擔任主管職務之全時員工薪資「平均數」(仟元)	494	570
非擔任主管職務之全時員工薪資「中位數」(仟元)	-	404

備註：非擔任主管職務之全時員工人數為加權平均人數

勞資溝通

上福全球為重視員工各項福利，勞資關係和諧，雖目前尚無設立工會且無簽訂團體協約，但藉由定期溝通會議、每季的勞資會議、福委會議等，針對公司概況與促進勞資和諧等事項進行溝通與協調；同時，也讓員工平時在工作上有任何意見均得主動呈報主管，亦得透過電話、信函或電子郵件反應，以有效地解決員工的問題，並維持勞資雙方良好之互動。2019 年末發生重大勞資糾紛，故無相關損失之虞。

Katun 荷蘭子公司 (EDC) 因僱有 50 名以上員工，依當地法規規定須設立工會，由員工選派代表出任工會理事。目前工會有 5 位理事成員，員工得自行選擇是否加入工會。只要滿足年資的最低門檻，就可以有資格進入工會。在公司任職 6 個月以上的員工有資格投票，在公司任職 12 個月以上的員工有資格參選工會理事。而工會對公司的經營管理，依法享有下述職權：

- (1) 同意權：與員工福利相關事項的變更，需取得工會的同意。
- (2) 諮詢權：與公司經營及組織變動有關之重大事項，公司需提案給工會並徵詢其意見。
- (3) 被告知權：工會有權要求資方提供與公司經營或與工會執行與其職權及責任歸屬所需之資訊。
- (4) 提案權：工會可就公司經營的任何事項與公司討論並提出建議。
- (5) 執行權：工會理事成員為執行其職權，有權用上班時間來處理會務及接受相關教育訓練，亦可透過諮詢外部專家來增加對公司經營或工會職權有進一步的了解。教育訓練及諮詢外部專家的費用，均應由資方負擔。

Katun 荷蘭子公司之工會成員皆未簽訂團體協約。每月 Katun 荷蘭子公司會舉辦工會會議，討論公司經營重大議題、銷售狀況及員工相關之議題等。

EDC 於 2020 年新選派出工會成員 (由員工擔任) 並對公司內部宣布。工會成員每月開會一次，與企業董事會之會議每年三次。工會享有之職權依當地法規規定。

員工福利

本公司並無任何限制員工結社或集體協商之自由，冀望能透各項福利之擬訂及推展主要為維護員工之福利及建立健全之組織，並藉由員工組成之職工福利委員會組織之運作，使同仁更樂於參與實際活動規劃與執行。除職工福利委員會之組織運作外，另有相關福利如下：

公司名稱	營運據點	說明
上福	台灣	<ul style="list-style-type: none"> ● 勞保、健保、勞退提撥金、加班費、週休二日、男性員工陪產假、育嬰假、生理假、年假。 ● 員工生日禮金、禮品、業績獎金 / 績效獎金、全勤獎金、主管加給、員工酬勞、年終獎金、分紅入股。 ● 誤餐費、伙食津貼 ● 公司備有員工餐廳，免費提供員工午餐，若不在公司用餐則額外給予午餐津貼，亦對加班員工提供晚餐或用餐津貼。 ● 提供免費宿舍，供遠途同仁住宿。 ● 書報室、哺集乳室 ● 每年舉辦 1 次員工旅遊。 ● 每年年終舉辦尾牙餐會 ● 員工結婚補助、員工及眷屬喪葬補助 ● 提供每年 2~3 件員工制服、員工在職教育訓練、良好升遷制度。 ● 每年提供一次員工身體健康檢查。

公司名稱	營運據點	說明
Katun	北美	<ul style="list-style-type: none"> ● 員工業績獎金、營運獎金、年終獎金、長期激勵獎金 ● 員工餐廳、書報室、哺集乳室 ● 員工旅遊、員工聚餐、員工寵物日、節日慶祝活動 ● 健康保險、牙齒及眼睛保險...等
	歐洲	<ul style="list-style-type: none"> ● 荷蘭：公司負擔部分健康保險，牙醫保險、壽險及旅平險，經理級享有員工失能收入保障，退休金提撥 ● 德國：健康保險，正職和資深員工享有壽險及意外險，旅平險，員工失能收入保障 ● 法國：公司負擔部分健康保險，旅平險 ● 義大利：退休準備金，健康保險，壽險，旅平險 ● 西班牙：部分壽險，旅平險，健康檢查 ● 葡萄牙：旅平險 ● 南非：旅平險 ● 員工聚餐、員工寵物日、節日慶祝活動
	中南美洲	<ul style="list-style-type: none"> ● 巴西：健康保險，牙醫保險，員工失能收入保障，公司免費供餐 ● 墨西哥：健康保險，壽險，牙醫保險，就醫補貼，1年5天給薪病假，國定假日給薪，保障13個月年薪，儲蓄提撥計畫（公司每月提撥員工薪資的13%作為儲蓄計畫基金，一年最高提撥到\$250/人），免費提供茶水及咖啡、員工聚餐、員工寵物日、節日慶祝活動



員工旅遊



員工旅行前合照



尾牙



員工餐廳（午餐菜色）



員工宿舍





員工寵物日 (北美)



復活節慶祝活動 (北美)



員工寵物日 (拉丁美洲)



萬聖節慶祝活動 (拉丁美洲)



員工餐會 (北美)



育嬰留職停薪執行情形

上福全球為讓員工可以安心生育，依勞基法法令規定實施育嬰留職停薪制度，女性員工於妊娠期間及分娩時，提供 56 天的產假，並享有懷孕留職停薪、產檢假、產假，男性員工於其配偶分娩時及其前後 2 日至 5 日期間內，給假 5 日，享有陪產假，陪產假期間工資照常給付；對於有育嬰需求之員工，可辦理員工育嬰留職停薪作業，受僱者任職滿六個月後，且其配偶有就業者，於每一子女滿三歲前，得申請育嬰留職停薪，期間至該子女滿三歲止，但不得逾 2 年，並於員工留職停薪期滿後，安排回任原單位與職務，積極協助員工重新融入職場。

此外，我們也於辦公場所設置哺集乳室，方便女性同仁使用，以使女性員工能兼顧工作與家庭照顧，建立友善職場環境，2019 年哺集乳室共使用 514 次數，累計共使用 5,165 次。本公司 2019 年申請育嬰留職停薪員工人數計 8 人 (男性 0 名、女性 8 名)；期滿應復職員工人數計 7 人 (男性 0 名、女性 7 名)，因個人家庭因素，實際復職員工人數 5 人 (男性 0 名、女性 5 名)，復職率達 71.43%，總留任率 100%。

育嬰留停統計表

項目 / 年度	2017 年			2018 年			2019 年		
	男性	女性	合計	男性	女性	合計	男性	女性	合計
符合育嬰留停申請資格 人數 A	1	17	18	14	25	39	13	29	42
當年度實際申請育嬰留 停人數 B	1	12	13	0	6	6	0	8	8

項目 / 年度 性別 / 合計	2017 年			2018 年			2019 年		
	男性	女性	合計	男性	女性	合計	男性	女性	合計
當年度育嬰留停應復職 人數 C	1	8	9	0	2	2	0	7	7
當年度育嬰留停實際復 職人數 D	1	8	9	0	2	2	0	5	5
前一年度育嬰留停實際 復職人數 E	0	3	3	1	8	9	0	2	2
前一年度育嬰留停復職 後持續工作一年人數 F	0	3	3	0	8	8	0	2	2
當年度育嬰留停復職 率 %(D/C)	100	100	100	N/A	100	100	N/A	71.43	71.43
當年度育嬰留停留任 率 %(F/E)	N/A	100	100	0	100	88.89	N/A	100	100

備註：2019 年符合育嬰留職申請資格員工人數係以 2016 年 1 月 1 日 -2019 年 12 月 31 日請過陪產假及產假的員工人數為計算基準。



Katun 各主要營運據點，皆依照當地法規給予員工相關生產育嬰福利，提供產假、陪產假、育嬰假、領養假等，詳如下表：

營運據點	國家	說明
北美	北美	<ul style="list-style-type: none"> ● 工作一年以上的正式員工最多有 12 週的產假，必須在小孩出生後或領養後的 12 個月內開始請，若新生兒在醫院的時間長於母親，育嬰假必須在小孩從醫院出院後 6 週內開始請。 ● 公司有設置哺乳室。
歐洲	荷蘭	最多 26 週，必須連續休假。自 2019 年 1 月 1 日起有 1 次 1 周有薪出生假，但必須在小孩出生四周內休假。
	英國	<p>男方員工必須在預產期 15 週之前，連續工作達 26 週才可申請法定 2 週的帶薪陪產假，且需在新生兒出生後 56 天內請完，可以選擇 1 週或 2 週連續的帶薪產假（不可分開使用）。薪資補貼以政府法定週薪或員工平均週薪的 90% 取較低者為準。</p> <p>員工必須在預產期 15 週之前，連續工作達 26 週才符合請領「法定支薪產假」的資格。產假最高達 52 週，前 39 週補貼以政府法定週薪或員工平均週薪的 90% 較低者為準，另享有 13 週無薪假。父母需在收到領養配對成功通知後的一周通知雇主，若有意修改，須事先提前至少 28 天通知雇主。</p>
	法國	法規規定至少休 8 週，最高到 16 週，通常在預產期前 6 週和產後 10 週後休產假。
	義大利	在產假期間至少 14 週可獲得 67% 薪資之補貼。一般可享有 5 個月產假（通常是產前 2 個月和產後 3 個月）。通常產假會從預產期前 11 週開始請。
	西班牙	全薪 16 週假，有 6 週必須在小孩出生後用完，另外 10 週可以按照員工意願休假。在多胎分娩的情況下，每增加一個孩子，產假延長 2 週。
	葡萄牙	120 天全薪產假。小孩出生前最多可以請 30 天，小孩出生後至少需休 42 天。
	德國	分娩前 6 週和分娩後 8 週可請產假，產假期間可以獲得全額工資。產假結束後到小孩一歲前，可獲得 65% 月薪，最高每月可得 1800 歐元。
中南美洲	墨西哥	<p>產假 帶薪假 84 天。</p> <p>育嬰假 領養假可達 6 週。</p>
	巴西	<p>陪產假 帶薪陪產假 5 天。</p> <p>產假 帶薪假 120 天，預產期前 28 天；領養亦同。</p> <p>陪產假 帶薪陪產假 5 天。</p>

人才培育

上福全球為培養員工的知識和專業技能，提高工作績效和品質，鼓勵員工進修，以符合公司經營績效目標。所有員工皆可參與教育訓練課程，每年不定期安排內、外部教育訓練課程，包含衛教、新人教育訓練、事業廢棄物、粉塵作業環境、新設實驗室、固定式起重機等課程。2019 年上福教育訓練受訓總時數達 4,580 小時，平均每位員工受訓時數為 9.9 小時；教育訓練包含現場專業技能訓練，因現場人員以女性員工居多，故女性平均受訓時數較男性高；女性主管因職務所需，需定期參與專業課程訓練，故平均受訓時數亦較男性高。2019 年 Katun 教育訓練受訓總時數達 3,082 小時，平均每位員工受訓時數為 9.3 小時。

近三年員工教育訓練統計資訊

公司	項目 / 性別		2017 年			2018 年			2019 年		
			總人數 (人)	總受訓時數 (時)	平均受訓時數 (時 / 人)	總人數 (人)	總受訓時數 (時)	平均受訓時數 (時 / 人)	總人數 (人)	總受訓時數 (時)	平均受訓時數 (時 / 人)
上福	管理職	男	15	39	2.6	15	58	3.9	16	82	5.1
		女	2	2	1	2	13	6.5	4	60	15.0
	非管理職	男	114	398	3.5	87	180	2.1	88	607	6.9
		女	403	3,681	9.13	345	2,958	8.6	354	3,831	10.8
	合計		534	4,120	7.72	449	3,209	7.1	462	4,580	9.9
Katun	管理職	男	-	-	-	47	300	6.4	51	575	11.3
		女	-	-	-	23	81	3.5	21	293	14.0
	非管理職	男	-	-	-	174	282	1.6	142	950	6.7
		女	-	-	-	129	268	2.1	116	1,264	10.9
	合計		-	-	-	373	931	2.5	330	3,082	9.3

備註：平均受訓時數 = 總受訓時數 / 總人數；各類別平均受訓時數 = 各類別總受訓時數 / 各類別總人數。



CSR 教育訓練 (上福)



安全衛生在職教育訓練 (上福)



員工教育訓練課程 (Katun)



員工教育訓練課程 (Katun)

保全人員教育訓練

上福全球僱用之保全交由國雲保全公司負責，該公司員工全數受過專業訓練，國雲保全依據保全業法規規定實施「保全護照」登錄制，新進人員辦理職前訓練 40 小時，在職訓練每月 4 小時並按時登錄，保全人員受訓課程中尚無涵蓋與營運相關之組織人權政策訓練。

訓練課程	時數	參與人數	保全人數
保全業理論	2H	4	4
保全業經營管理及危機處理	2H	4	4
刑事法概要及犯罪預防	2H	4	4
犯罪偵查及交通指揮疏導事故協助	2H	4	4
保全執勤之原則與救災防護	4H	4	4
防盜防搶實務及擒拿術	4H	4	4
勞工安全衛生教育	3H	4	4
現場見習	21H	4	4

5.3 安心職場



職業安全衛生 管理方針

主題重要性	本公司自創立以來深刻了解員工與供應商夥伴為企業永續發展中最重要資產，因此在公司產品之研發、製造、測試、銷售過程中，須符合安全衛生法規及其他相關要求外，並應持續改善安全衛生，以避免不安全的行為、環境及設備發生，預防職業災害，善盡保障員工的安全衛生責任。
揭露限制	以上福全球台灣各廠(本廠、二廠及三廠)對於職業安全制度與績效、降低職災風險、健康促進等作為資訊為主；而承攬商及供應商部份皆無發生工傷情事，故無傷害率及因公死亡件數等資料數據。
管理目的	防止職業災害發生，且遵守環保、職業安全衛生及其他相關適用法令，以保障公司及全體員工之安全與健康。
政策	保障員工安全衛生，是公司各級主管之首要責任及義務。
責任	職業安全衛生委員會、職安衛室
資源	<ul style="list-style-type: none"> ● 辦理消防演練(習)。 ● 舉行區域聯防防災演練。 ● 舉辦職業安全衛生教育。
特定的行動	<ul style="list-style-type: none"> ● 藉由安全衛生的管理方案，進行危害鑑別與風險評估，將鑑別出危害風險並予以改善。 ● 為員工身體健康、遠離疾病，本公司特別舉辦減重比賽，激勵員工健康減重，並提供獎金給予成功減重人員。
管理評量機制	<ul style="list-style-type: none"> ● 本公司依職業安全衛生管理系統進行內部稽核與管理審查，進行 PDCA 之有效性評量。 ● 每季召開職業安全衛生委員會議，並定期辦理健康檢查及相關職業安全衛生教育訓練，落實推動安全衛生管理工作。
績效	<ul style="list-style-type: none"> ● 2019 年共辦理 2 場次的消防演練(習)，總計 666 人參與。 ● 2019 年上福一般健康檢查共計 389 人、特殊健康檢查 226 人，檢查費用總計 184 千元。 ● 2019 年舉辦職業安全衛生教育(AED+CPR)上課人數 294 人，時數 1 小時，共 294 人時。 ● 2019 年減重比賽共 48 人參加，總減重 96.8 公斤。 ● 2019 年乳房攝影共 20 人參加，子宮頸抹片共 17 人參加，大腸癌篩檢共 12 人參加。 ● 本公司派員參加 2019 年工業區區域聯防防災演練。 ● 2019 年上福及 Katun 均無職業病之案例發生。

職業安全衛生委員會

上福全球依職業安全衛生管理辦法成立職業安全衛生委員會，委員會組成成員有職業安全衛生管理人員、主管、從事勞工健康服務之醫護人員、勞工代表等，共有 14 名委員，其中勞工代表有 6 人（佔委員會人數 42%）；非員工之工作者所占比例為 0%。職業安全衛生委員會由總經理主持並擔任主任委員，每季定期召開各部門主管及安委會委員全程參與職業安全衛生會議，進行審議、協調及建議職業安全衛生事宜，包含安全衛生管理計畫，教育訓練、作業環境之改善、作業危害之預防、工安事故探討與對策、承攬商管理、健康促進等相關議題，並指派總經理室經理擔任管理代表，對於公司的安全衛生相關議題給予裁決與指示，使得工廠安全檢查得以有效執行。

本公司遵循 TOSHMS、ILO-OSH 2001 指引及 OHSAS 18001：2007 標準，建構並維持文件化安全衛生管理系統，以強化自主管理，適用範圍為本公司所有人員（包含組織管制下工作的所有人員如員工、承攬商、訪客）、生產及作業活動等，持續改善職業安全衛生績效，降低職業災害，保護勞工安全與健康。

職業安全委員會組織圖

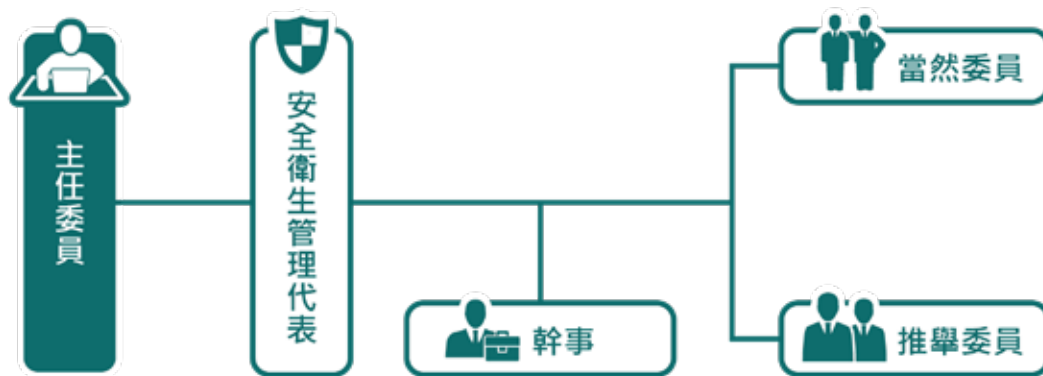

教育訓練與緊急應變

廠區內部管理

本公司依員工從事工作提供必要之安全衛生教育及預防災變訓練措施，並固定每年進行全廠防災演練及全員疏散演練，演練課程包括滅火訓練、通報訓練、避難訓練、綜合訓練。同時於每年擬訂計劃，採定期（年）稽核廠內安全、衛生、環保及消防作業，亦對員工實施安全與健康教育宣導及資訊發佈，以確保工作環境與員工人身安全的保護措施，提供同仁安全工作環境。職安衛與廠護人員不定期參加政府機關舉辦之職安衛相關課程，增進本質學能；公司員工則藉由衛生所或其他訓練機構對全體員工每年進行一小時職安衛課程，提升安全與衛生意識。2019 年共辦理 2 場次的演練（習），總計 666 人參與。

子公司 Katun 集團成立全球安全委員會，與所有 Katun 營運據點針對安全流程和協議展開合作；有關安全訓練內容，以滅火訓練、避難訓練、緊急通報訓練、急救訓練、健康與安全教育宣導及職業安全訓練為主。歐洲據點 2019 年 11 月 7 日進行災難警報及消防演習。



消防演練 (上福全球)

廠區外部管理

上福全球位於台中港關連工業區內，為確實掌握及充分利用救災資源，加強工業區事業單位間之協調，並強化與相關救災單位之橫向聯繫，以建構迅速有效之救災相互支援機制，共同防止災害發生及降低災害之嚴重性，以保障事業單位財產及勞工安全與健康促進勞資和諧，使企業永續發展。

工業區陸續於區域聯防組織推廣執行過程中加以落實執行，期能提升區域聯防對於應變事故時之能量，達到降低風險及消滅影響範圍與嚴重程度之目的。並冀望建立與專業訓練之實施，達到提升廠商認知工業危害、控制危害風險、規劃安置作業程序之能力，並提升其應變能量、強化應變系統，以達降低災害程度及消弭意外之終極目標。工業區定期規劃辦理年度區域聯防實兵演練，2019年工業區區域聯防於洽富實業股份有限公司進行防災演練，本公司共計3人參與。



區域聯防

承攬商管理

每年依據公司訂定之職業安全衛生管理系統進行安全衛生內部稽核，如有不符合事項則進行改善與檢討，每年年底各單位藉由風險評估與危害鑑別手法，鑑別出不可接受風險與高風險項目，列入隔年度安全衛生目標標的方案進行改善。

承攬商則依「承攬商安全衛生管理程序」進行危害告知與管理。承攬商施工前，工程承辦單位應填寫〔承攬商入廠工作申請書〕向單位主管、施工現場主管及工安單位提出申請；申請時應檢附〔承攬安全衛生管理承諾書〕，核准後，影印一份交工安單位作為檢查依據。

工安績效

上福全球積極推動職業安全衛生工作並強化管理機制，提升企業體質，在職業災害之處理態度上，為落實職業災害統計與原因分析調查，依據職業安全衛生法按月填載職業災害統計，報請檢查機構備查。

各單位依據其作業狀況建立危害鑑別與風險評估表，藉由持續性的安全衛生危害鑑別、風險評估，並採取適當預防措施或執行必要之控制方法，進而將風險控制在可接受的程度之下。針對與工作有關的傷害、不健康、疾病和事故等展開起因及潛在原因調查，以辨識出安全衛生管理系統失誤之處，並採取有效矯正預防措施，以免重複發生；若發生符合職業安全衛生法規定之職業災害時，於八小時內通報勞動檢查機構，並檢查工作場所安全衛生風險管理程序是否適當，以決定是否變更風險等級與因應對策，以落實改善職災事故發生，保障員工職場安全。

本公司事故調查管理程序中針對勞工有發生危險之虞時得自行停止作業及退避至安全場所，並立即向直屬主管報告。

危害鑑別、風險評估及決定控制措施之流程

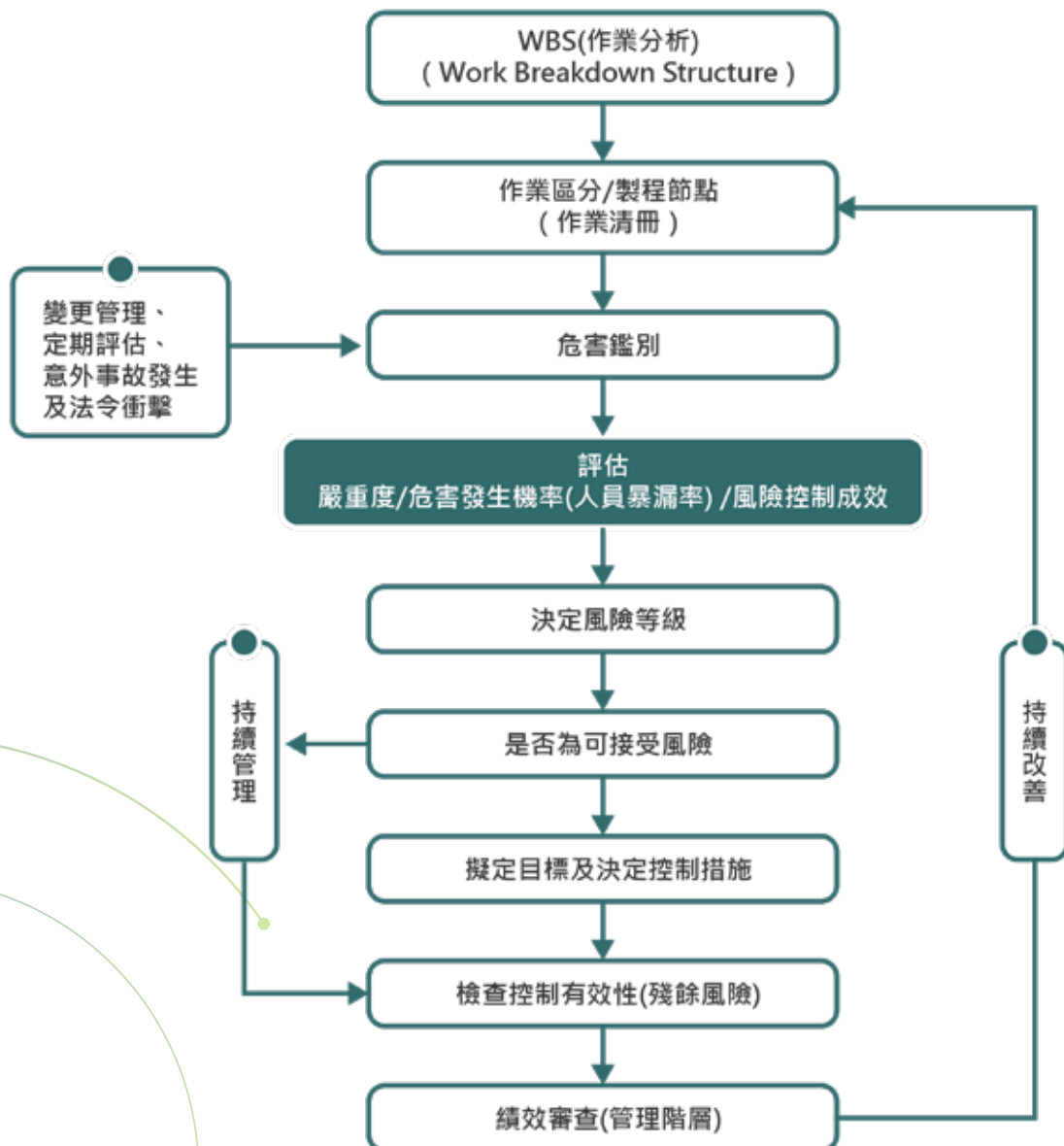

緊急應變事故通報程序



由下列員工職業安全績效統計表可得知，上福及 Katun 2019 年員工均無發生重大工安死亡事件，且非員工之其他工作者（外包商或承攬商）亦無發生工傷及因公死亡事件，顯示我們在員工職業安全的努力。

員工職業安全績效統計表

類別	項目	上福	Katun
		2019 年	2019 年
總工時	女性總經歷工時	697,772	283,790
	男性總經歷工時	200,944	408,772
	總經歷工時	898,716	692,562
職業傷害所造成的死亡人數	女性死亡人(次)數	0	0
	男性死亡人(次)數	0	0
	總計死亡人(次)數	0	0
職業傷害所造成的死亡比率	女性職業傷害所造成的死亡比率	0.0000	0.0000
	男性職業傷害所造成的死亡比率	0.0000	0.0000
	總計職業傷害所造成的死亡比率	0.0000	0.0000
嚴重的職業傷害人數 (排除死亡人數)	女性總計嚴重職業傷害人(次)數	0	0
	男性總計嚴重職業傷害人(次)數	0	0
	總計總計嚴重職業傷害人(次)數	0	0
嚴重的職業傷害比率 (排除死亡人數)	女性總計嚴重職業傷害比率	0.0000	0.0000
	男性總計嚴重職業傷害比率	0.0000	0.0000
	總計嚴重職業傷害比率	0.0000	0.0000
可記錄之職業傷害數 (含死亡人數、嚴重職業傷害 人數)	女性總計職業傷害人(次)數	0	0
	男性總計職業傷害人(次)數	0	0
	總計總計職業傷害人(次)數	0	0

類別	項目	上福	Katun
		2019 年	2019 年
可記錄的職業傷害比率 (含死亡人數、嚴重職業傷害 人數)	女性總計職業傷害比率	0.0000	0.0000
	男性總計職業傷害比率	0.0000	0.0000
	總計職業傷害比率	0.0000	0.0000
請說明職業傷害類型	每一件職業傷害類型	無	無

備註：

1. 職業傷害所造成的死亡比率 = 職業傷害所造成的死亡人數 / 工作小時 * 1,000,000
2. 嚴重的職業傷害比率 = 嚴重的職業傷害數 (排除死亡人數) / 工作小時 * 1,000,000
3. 可記錄的職業傷害比率 = 可記錄的職業傷害比率 (含死亡人數、嚴重職業傷害人數) / 工作小時 * 1,000,000
4. 工安數據不包含員工的上下班交通事故

工安績效

健康檢查

上福全球為員工安全與健康之工作環境把關，公司設有專職之職安衛室，負責「安全衛生工作守則」之執行及更新，同時依據作業現場特性，進行工作環境之改善，更針對危害作業場所，教導及要求員工必須使用個人防護具，以期將暴露的危害減低至可接受的範圍，亦提供安全舒適的工作環境。

本公司每年針對年資滿一年以上之一般作業在職員工實施健康檢查與管理，另經由危害鑑別與風險評估鑑別出主要健康危害為：生產部現場超音波熔接機造成之噪音危害與碳粉填充作業造成之粉塵危害等從事特殊作業（如噪音、粉塵作業等）員工進行特殊健康檢查；針對輪班、夜間工作、長時間工作等異常工作負荷可能促發疾病之工作者，提供健康管理措施，以防止工作者因過度勞累而罹患腦、心血管疾病。發現健康檢查檢測值異常或十年內腦心血管疾病風險大於 20% 人員之同仁則安排與職業醫學科醫師進行面談，提供健康諮詢指導、追蹤管理與配工建議。2019 年特殊健康檢查判定為第四級管理共計 4 人，亦持續加強健康追蹤與管理，並要求員工確實配戴個人防護具，避免職業病例發生。此外，公司僱用或特約從事勞工健康服務之醫護人員，辦理臨廠健康服務使同仁掌握自身之健康狀況。

Katun 則依各地法規，將健康檢查費用合併至員工保險費中，由員工自行安排至醫院進行身體健康檢查。2019 年上福及 Katun 均無職業病之案例發生。

上福全球 2019 年員工健康檢查人數與費用統計總表

一般健康檢查	
檢查項目	X 光、抽血、視力、血壓、身高、體重、驗尿等
檢查人數 (人)	389
檢查費用 (千元)	184.15
特殊健康檢查	
檢查項目	噪音、粉塵
檢查人數 (人)	213
檢查費用 (千元)	勞保局支付

備註：員工進行特殊健康檢查無需支付費用，因依據「勞工健康保護規則」所列 31 類特別危害健康作業之被保險人最近加保年資至勞動部受理申請日止，連續滿 1 年者，每年度得申請本項檢查 1 次。



健康關懷

本公司致力推行勞工健康保護四大計畫：執行職務遭受不法侵害、異常工作促發疾病預防、工作場所母性健康保護、人因性危害預防，積極透過推動健康服務及預防性措施健康促進工作，以期協助增進同仁在工作上的發揮，目前施行之員工健康保護做法如下表所示。

項目	說明
健康維護	僱用或特約從事勞工健康服務之醫護人員，辦理臨廠健康服務，進行勞工體格、健康檢查、特殊健檢紀錄之分析、評估、管理與保存及職業傷病及一般傷病之防治、健康諮詢與急救及緊急處置。
疫苗施打	配合政府補助措施，與梧棲衛生所配合，不定期針對 50 歲以上成人、嬰幼兒、高風險慢性病患及家中有 6 個月內新生兒之父母施打公費流感疫苗。
減重比賽	公司健康檢查結果顯示員工身體質量指數異常比率高達 54%，為員工身體健康，激勵員工健康甩肉，遠離疾病，有效控制與降低體重，公司特別每年定期舉辦減重競賽，並隨時提供員工正確的飲食觀念。減重比賽活動期間 3 個月，並依減重成效給予獎金。2019 年減重比賽共 48 人參加，總減重 96.8 公斤。
定期健康衛生教育	為設置足夠合格之急救人員，2019 年舉辦職業安全衛生教育 (AED+CPR) 上課人數 294 人，時數 1 小時，共 294 人時。
健康風險管理	定期針對輪班、長時間、中高齡員工進行健康風險管理及工作適性評估。
防癌篩檢	定期針對符合資格之女性員工於廠內舉辦乳房攝影與子宮頸抹片。



教育訓練



健康減重比賽表揚



健康減重量測



乳房攝影與子宮頸抹片

5.4 社會回饋

上福全球為履行企業社會責任，不定期對環保、社會貢獻、社會服務、社會公益、消費者權益、人權、安全衛生與其他社會責任活動盡一份心力。台灣地區透過子公司久福興業(台中港酒店)，積極參與「寒冬送暖」、「捐血做公益」等社會公益活動，共贊助 17,436 元；國外地區則透過子公司 Katun 參與相關公益活動，對弱勢家庭、第三世界居民、流浪動物等公益活動盡一份心力。相關公益活動內容敘述如下表所示：

寒冬送暖梧棲區頂寮里助低收入戶過好年

2019 年 1 月 20 日



臺中市梧棲區頂寮里於 2019 年 1 月 20 日舉辦寒冬送暖活動，台中港酒店提供牛頭牌玉米罐頭 122 罐(每戶發送 2 罐)、三好米每包 3KG 共 61 包等物資，共贊助 10,736 元(未稅)。台中港酒店自 2014 年設立以來，每年都不缺席這項公益活動，有意義的事情在地企業就要力行並支持，以回饋在地鄉親。

贊助內容：

- 玉米罐頭 \$28*122 罐 = 3,416 元
- 三好米 (3KG) \$120*61 戶 = 7,320 元

寒冬送暖梧棲區頂寮里助低收入戶過好年

2019 年 4 月 12 日



台中港酒店與臺中市友愛協進會一同舉辦公益捐血活動，本飯店提供瓶裝水 200 瓶、瓦煎燒組(4 片/包)共 200 組及 FUN 世界入場票 200 張等商品，共贊助 6,700 元。

贊助內容：

- 瓶裝水 \$4.5*200 罐 = 900 元
- 瓦煎燒組(4 片/包) \$11*200 組 = 2,200 元
- FUN 世界入場票 \$18*200 張 = 3,600 元

Katun Community 年度活動

2019 年 4 月 12 日

Katun 員工可和社區成員及家人一起參與公益團體的活動，例如北美仁人家園 (Habitat for Humanity)-Employees Volunteered at "Habitat for Humanity"、Feed my Starving Children、Ice cream social with the local Handicapped Development Center、歐洲 Hope for Children 及動物之家 (Animal Shelter) 等活動。歐洲 Katun 員工捐出二手玩具及衣服給需要的小朋友，並捐助食物給流浪動物。



Volunteering – Habitat for Humanity

Ice Cream social –
Handicapped
Development Center



多美送暖—台灣多美愛心圓夢物資捐贈計畫

上福科技在台中深耕四十餘年，秉持「品質第一，顧客滿意」的品質政策，務求產品與服務品質的提升。追求企業成長之時，上福自 2018 年起發行第一本企業社會責任報告書，希冀在永續發展的道路上，兼顧穩定營運、保護環境及照顧員工。此外，更在社會公益面以回饋之心協助台中在地弱勢團體。本公司為能有效達到環境保護與協助弱勢團體的雙重效益，特別委由「台灣多美企業有限公司」(以下簡稱「台灣多美」) 協助尋找安心食材並媒合有需要的弱勢團體。

台灣多美企業有限公司

台灣多美公司順應整個社會對企業社會責任及安心食品的重視而成立，起源於成大 2014 年為南科管理局執行在地食材計畫，成立以來致力於搭起「在地安心食材」、「弱勢團體」與「企業廠商或消費者」間的友善橋梁。台灣多美提供各式優質安心產品及服務，更減少通路的成本，協助與把關農產安全檢測，提供企業廠商與消費者安心產品與善盡社會責任的管道。台灣多美希望將「需要被幫助的人」和「希望把愛散播的人」串連起來，讓有需要的人能被看見、有能力的人得以發揮。



安心農產

- 提供各式優質產品及服務。
- 優先挑選有通過檢測或具有生產履歷的產品。
- 選購的產品，確認為安心安全產品後才會上架販售。

企業

- 提供安心農產、照顧員工健康。
- 提供企業CSR實踐模式。
- 了解企業屬性及需求媒合適當之社會捐助模式。
- 提供企業CSR實績展現園地與企業互相連結。
- 提供成果報告書、感謝狀、感恩活動、捐款證明。

弱勢團體

- 增加社會能見度、導入社會資源分配。
- 搭起企業與在地區域弱勢友善接觸的橋樑。

瑪利亞台中市愛心家園

上福經與台灣多美討論後，定案以短期或單次性的物資配送，且以大型弱勢單位為主，因人數較多，也能將物資在最佳效期食用或使用完畢。在與多家弱勢單位聯繫與媒合後，今年度選定「瑪利亞台中市愛心家園」作為物資捐贈單位。台中市愛心家園於2002年9月28日由臺中市政府公開評選後正式委託「財團法人瑪利亞社會福利基金會」（「以下簡稱瑪利亞基金會」）經營管理。瑪利亞基金會接手經營台中市愛心家園後，成立身心障礙同胞及社區民眾之育樂教養、訓練、就業等多功能的身心障礙服務中心，並作為推展福利服務的據點；目前瑪利亞基金會以福利園區的經營管理模式，在台中市愛心家園內設立十四個中心，以據點式及外展式陸續開辦十一項業務、身障福利服務、婦女福利服務及社區服務等，皆呼應身心障礙福利服務中心之成立宗旨。

台中市愛心家園主要為照護輕度、中度身障與心智障礙者的日托型機構，服務項目含括就醫、就養、就學、就業四個領域，提供身心障礙者全方位的服務。





日托照顧供應中餐，因米、麵類主食類均有善心人士捐贈，而機構所欠缺的物資以鮮肉包、小饅頭、熟水餃等復熱簡單，且屬鬆軟易咀嚼吞嚥的副食，適合輕度、中度身障朋友自行拿取食用。由於少有愛心散戶捐贈此類物資，為貼合愛心家園需求，此次捐贈物資以奇美鮮肉包、小饅頭、熟水餃為主。除食品外，民生用品也是機構中日常所需，在民生用品中以衛生紙最常使用，且存放效期較長，故一起捐贈至台中市愛心家園。本次捐贈的物資清單如下：

項次	產品內容	產品規格	定價	多美價	數量	運費說明	總價(元)	物資分配說明
1	【奇美食品】 鮮肉包	40 粒裝 / 包	280 元 / 包	255 元 / 包	總數量 :60 包 (共 2,400 粒)	免運	15,300	每人每次一顆 計算，約可食用 八次
2	【奇美食品】 冷凍雞蛋 小饅頭	40 粒裝 / 包	130 元 / 包	116 元 / 包	總數量 :60 包 (共 2,400 粒)	免運	6,960	每人每次一顆 計算，約可食用 八次
3	【奇美食品】 鮮肉熟水餃	200 粒裝 / 包	300 元 / 包	265 元 / 包	總數量 :70 包 (共 14,000 顆)	免運	18,550	每人每次十顆 計算，約可食用 四次
4	【蒲公英】 抽取式衛生 紙 (100 抽)	12 包 *6 串 (箱)	699 元 / 箱	585 元 / 箱	總數量 :16 箱 (共 1,152 包)	免運	9,360	常態性日用品
合計							50,170	

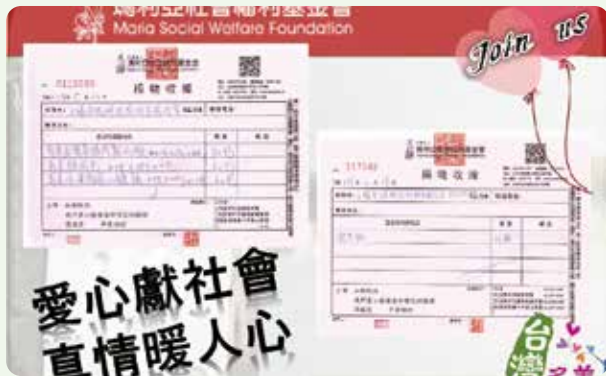

在台灣這片土地上，仍舊有很多經濟能力低落、貧苦、清寒的弱勢族群需要幫助，雖然本次是以短期或單次性的物資捐贈，但希望這份愛心能幫助更多的人，本公司也將持續協助弱勢團體並讓這份愛心繼續延續下去。



附錄一：BSI 獨立保證意見聲明書



獨立保證意見聲明書

上福全球科技股份有限公司 2019 企業社會責任報告書

英國標準協會與上福全球科技股份有限公司(簡稱上福全球)為相互獨立的公司，英國標準協會除了針對上福全球科技股份有限公司 2019 企業社會責任報告書進行評估和查證外，與上福全球並無任何財務上的關係。

本獨立保證意見聲明書之目的，僅作為對下列上福全球科技股份有限公司 2019 企業社會責任報告書所界定範圍內的相關事項進行保證之結論，而不作為其他之用途。除對查證事實提出獨立保證意見聲明書外，對於其他目的之使用，或閱讀此獨立保證意見聲明書的任何人，英國標準協會並不負有或承擔任何有關法律或其他之責任。

本獨立保證意見聲明書係英國標準協會審查上福全球提供之相關資訊所作成之結論，因此審查範圍乃基於並侷限在這些提供的資訊內容之內，英國標準協會認為這些資訊內容都是完整且準確的。

對於這份獨立保證意見聲明書所載內容或相關事項之任何疑問，將由上福全球一併回覆。

查證範圍

上福全球與英國標準協會協議的查證範圍包括：

1. 本查證作業範疇與上福全球科技股份有限公司 2019 企業社會責任報告書揭露之報告範疇一致。
2. 依照 AA1000 保證標準(2008)及其 2018 年附錄的第 1 應用類型評估上福全球遵循 AA1000 當責性原則(2018)的本質和程度，不包括對於報告書揭露的資訊/數據之可信賴度的查證。

本聲明書以英文作成並已翻譯為中文以供參考。

意見聲明

我們總結上福全球科技股份有限公司 2019 企業社會責任報告書內容，對於上福全球之相關運作與績效則提供了一個公平的觀點。基於保證範圍限制事項、上福全球所提供資訊與數據以及抽樣之測試，此報告書並無重大之不實陳述。我們相信有關上福全球 2019 年度的經濟、社會及環境等績效資訊是被正確無誤地呈現。報告書所揭露之績效資訊展現了上福全球對識別利害關係人的努力。

我們的工作是由一組具有依據 AA1000 保證標準(2008)及其 2018 年附錄查證能力之團隊執行，以及策劃和執行這部分的工作，以獲得必要之訊息資料及說明。我們認為就上福全球所提供之足夠證據，表明其依循 AA1000 保證標準(2008)及其 2018 年附錄的報告方法與自我聲明符合 GRI 永續性報導準則核心選項係屬公允的。

查證方法

為了收集與作成結論有關的證據，我們執行了以下工作：

- 對來自外部團體的議題相關於上福全球政策進行高階管理層訪談，以確認本報告書中聲明書的合適性
- 與管理者討論有關利害關係人參與的方式，然而，我們並無直接接觸外部利害關係人
- 訪談 3 位與永續性管理、報告書編製及資訊提供有關的員工
- 審查有關組織的關鍵性發展
- 審查內部稽核的發現
- 審查報告書中所作宣告的支持性證據
- 針對公司報告書及其相關 AA1000 當責性原則(2018)中有關包容性、重大性、回應性及衝擊性原則之流程管理進行審查

結論

針對 AA1000 當責性原則(2018)之包容性、重大性、回應性及衝擊性與 GRI 永續性報導準則的詳細審查結果如下：

包容性

2019 年度報告書反映出上福全球已持續尋求利害關係人的參與，並建立重大永續主題，以發展及達成對企業社會責任具有責任且策略性的回應。報告書中已公正地報告與揭露經濟、社會和環境的訊息，足以支持適當的計畫與目標設定。以我們的專業意見而言，這份報告書涵蓋了上福全球之包容性議題。

重大性

上福全球已於公司層級建立程序，依據對公司永續發展的影響程度與建立的準則，對各部門所鑑別出來的相關議題，建立執行的優先順序。因此，重大性永續議題已完整分析並揭露永續經營相關資訊，使利害關係人得以對公司的管理與績效進行判斷。以我們的專業意見而言，這份報告書適切地涵蓋了上福全球之重大性議題。

回應性

上福全球執行來自利害關係人的期待與看法之回應。上福全球已發展相關道德政策，作為提供進一步回應利害關係人的機會，並能對利害關係人所關切之議題作出及時性回應。以我們的專業意見而言，這份報告書涵蓋了上福全球之回應性議題。

衝擊性

上福全球已鑑別並以平衡和有效之量測及揭露方式公正展現其衝擊。上福全球已經建立監督、量測、評估和管理衝擊之流程，從而在組織內實現更有效之決策和結果管理。以我們的專業意見而言，這份報告書涵蓋了上福全球之衝擊性議題。

GRI 永續性報導準則

上福全球提供有關依循 GRI 永續性報導準則之自我宣告，與相當於“核心選項”(每個涵蓋特定主題 GRI 準則之重大主題，至少一個特定主題的揭露項目依循其全部的報導要求)的相關資料。基於審查的結果，我們確認報告書中參照 GRI 永續性報導準則的社會責任與永續發展之相關揭露項目已被報告、部分報告或省略。以我們的專業意見而言，此自我宣告涵蓋了上福全球的社會責任與永續性主題。

保證等級

依據 AA1000 保證標準(2008)及其 2018 年附錄我們審查本聲明書為中度保證等級，如同本聲明書中所描述之範圍與方法。

責任

這份企業社會責任報告書所屬責任，如同責任信中所宣稱，為上福全球負責人所有。我們的責任為基於所描述之範圍與方法，提供專業意見並提供利害關係人一個獨立的保證意見聲明書。

能力與獨立性

英國標準協會於 1901 年成立，為全球標準與驗證的領導者。本查證團隊係由具專業背景，且接受過如 AA1000AS、ISO 14001、ISO 45001、ISO 14064 及 ISO 9001 之一系列永續性、環境及社會等管理標準的訓練，具有主導稽核員資格之成員組成。本保證係依據 BSI 公平交易準則執行。

For and on behalf of BSI:



Peter Pu, Managing Director BSI Taiwan



Statement No: SRA-TW-2019105
2020-09-09

...making excellence a habit.™

Taiwan Headquarters: 2nd Floor, No. 37, Ji-Hu Rd., Ni-Hu Dist., Taipei 114, Taiwan, R.O.C.

A Member of the BSI Group of Companies.

附錄二：GRI 內容索引表

一般揭露

類別 / 主題	GRI Standards 揭露項目		對應章節	頁碼	未揭露資訊與原因說明	
					類型	說明
1. 組織概況						
核心	102-1	組織名稱	報告書編輯原則 1.1 關於上福	1 6		
核心	102-2	活動、品牌、產品與服務	1.4 法規遵循 3.1 多元產品 客製服務	21 32		
核心	102-3	總部位置	1.1 關於上福	6		
核心	102-4	營運據點	1.1 關於上福	6		
核心	102-5	所有權與法律形式	1.1 關於上福	6		
核心	102-6	提供服務的市場	1.3 穩健經營	16		
核心	102-7	組織規模	1.1 關於上福 1.3 穩健經營 3.1 多元產品 客製服務	6 16 32		
核心	102-8	員工與其他工作者的資訊	5.1 人才組成	57		
核心	102-9	供應鏈	3.3 客戶關係與供應商管理	40		
核心	102-10	組織與其供應鏈的重大改變	報告書編輯原則	1		
核心	102-11	預警原則或方針	1.3 穩健經營	16		
核心	102-12	外部倡議	報告書編輯原則	1		公司未簽署外部倡議
核心	102-13	公協會的會員資格	1.1 關於上福	6		
2. 策略						
核心	102-14	決策者的聲明	經營者的話	3		
全面	102-15	關鍵衝擊、風險及機會	1.3 穩健經營	16		
3. 倫理與誠信						
核心	102-18	治理結構	1.2 公司治理	12		
全面	102-22	最高治理單位與其委員會的組成	1.2 公司治理	12		
全面	102-23	最高治理單位的主席	1.2 公司治理	12		
全面	102-25	利益衝突	1.4 法規遵循	21		
全面	102-27	最高治理單位的群體智識	1.2 公司治理	12		
全面	102-34	關鍵重大事件的性質與總數	1.4 法規遵循	21		
全面	102-35	薪酬政策	1.2 公司治理	12		

類別 / 主題	GRI Standards 揭露項目	對應章節	頁碼	未揭露資訊與原因說明	
				類型	說明
全面	102-36 薪酬決定的流程	1.2 公司治理	12		
5. 利害關係人溝通					
核心	102-40 利害關係人團體	2.1 利害關係人鑑別與溝通	26		
核心	102-41 團體協約	5.2 員工權益與福利	65		無工會組成亦無簽訂團體協約
核心	102-42 鑑別與選擇利害關係人	2.1 利害關係人鑑別與溝通	26		
核心	102-43 與利害關係人溝通的方針	2.1 利害關係人鑑別與溝通 3.3 客戶關係與供應商管理	26 40		
核心	102-44 提出之關鍵主題與關注事項	2.1 利害關係人鑑別與溝通 3.3 客戶關係與供應商管理	26 40		
6. 報導實務					
核心	102-45 合併財務報表中所包含的實體	1.1 關於上福	6		
核心	102-46 界定報告書內容與主題邊界	2.2 重大主題鑑別	28		
核心	102-47 重大主題表列	2.2 重大主題鑑別	28		
核心	102-48 資訊重編	報告書編輯原則	1		
核心	102-49 報導改變	2.2 重大主題鑑別	28		
核心	102-50 報導期間	報告書編輯原則	1		
核心	102-51 上一次報告書的日期	報告書編輯原則	1		
核心	102-52 報導週期	報告書編輯原則	1		
核心	102-53 可回答報告書相關問題的聯絡人	報告書編輯原則	1		
核心	102-54 依循 GRI 準則報導的宣告	報告書編輯原則	1		
核心	102-55 GRI 內容索引	報告書編輯原則 附錄二：GRI 內容索引表	1 89		
核心	102-56 外部保證 / 確信	報告書編輯原則 附錄一：BSI 獨立保證意見 聲明書	1 87		

特定主題

「*」為重大主題

類別 / 主題	GRI Standards 揭露項目		對應章節	頁碼	未揭露資訊與原因說明	
					類型	說明
200 經濟面指標						
*GRI 201: 經濟績效 2016	103-1	解釋重大主題及其邊界	1.3 穩健經營 2.2 重大主題鑑別	16 28		
	103-2	管理方針及其要素	1.3 穩健經營	16		
	103-3	管理方針的評估	1.3 穩健經營	16		
	201-1	組織所產生及分配的直接經濟價值	1.3 穩健經營	16		
	201-3	定義福利計劃義務與其他退休計畫	5.1 人才組成	57		
	201-4	取自政府之財務補助	1.3 穩健經營	16		2019 年無相關補助
GRI 202: 市場地位 2016	202-1	不同性別的基層人員標準薪資與當地最低薪資的比率	5.2 員工權益與福利	65		
	202-2	雇用當地居民為高階管理階層的比例	5.1 人才組成	57		
GRI 203: 間接經濟衝擊 2016	203-1	基礎設施的投資與支援服務的發展及衝擊	5.4 社會回饋	82		
GRI 204: 採購實務 2016	204-1	來自當地供應商的採購支出比例	3.3 客戶關係與供應商管理	40		
GRI 205: 反貪腐 2016	205-3	已確認的貪腐事件及採取的行動	1.4 法規遵循	21		2019 年無相關情事發生
GRI 206: 反競爭行為 2016	206-1	反競爭行為、反托拉斯和壟斷行為的法律行動	1.4 法規遵循	21		2019 年無相關情事發生
300 環境面指標						
GRI 301: 物料 2016	301-1	所用物料的重量或體積	3.3 客戶關係與供應商管理	40		

類別 / 主題	GRI Standards 揭露項目		對應章節	頁碼	未揭露資訊與原因說明	
					類型	說明
*GRI 302: 能源 2016	103-1	解釋重大主題及其邊界	2.2 重大主題鑑別 4 減少衝擊、守護環境	28 49		
	103-2	管理方針及其要素	4 減少衝擊、守護環境	49		
	103-3	管理方針的評估	4 減少衝擊、守護環境	49		
	302-1	組織內部的能源消耗量	4.1 能資源管理	51		
	302-3	能源密集度	4.1 能資源管理	51		
	302-4	減少能源消耗	4.1 能資源管理	51		
GRI 303: 水與放流水 2018	303-3	取水量	4.2 水資源管理	53		
	303-4	排水量	4.2 水資源管理	53		
	303-5	耗水量	4.2 水資源管理	53		
GRI 304: 生物多樣性 2016	304-1	組織所擁有、租賃、管理的營運據點或其鄰近地區位於環境保護區或其他高生物多樣性價值的地區	-	-		廠址亦非保護區內，對受保護區域及生物多樣性均無顯著影響
	304-2	活動、產品及服務，對生物多樣性方面的顯著衝擊	-	-		
	304-3	受保護或復育的棲息地	-	-		
	304-4	受營運影響的棲息地中，已被列入 IUCN 紅色名錄及國家保護名錄的物種	-	-		
*GRI 305: 排放 2016	103-1	解釋重大主題及其邊界	2.2 重大主題鑑別 4 減少衝擊、守護環境	28 49		
	103-2	管理方針及其要素	4 減少衝擊、守護環境	49		
	103-3	管理方針的評估	4 減少衝擊、守護環境	49		
	305-1	直接 (範疇一) 溫室氣體排放	4.1 能資源管理	51		
	305-2	能源間接 (範疇二) 溫室氣體排放	4.1 能資源管理	51		
	305-4	溫室氣體排放密集度	4.1 能資源管理	51		
	305-5	溫室氣體排放減量	4.1 能資源管理	51		
	305-7	氮氧化物 (NOx)、硫氧化物 (SOx) 及其他重大的氣體排放	4.3 污染防治管理	54		本公司製程無常態高溫燃燒產生之 SOx、NOx、VOCs 等空氣污染物排放

類別 / 主題	GRI Standards 揭露項目		對應章節	頁碼	未揭露資訊與原因說明	
					類型	說明
GRI 306: 廢污水與廢棄物 2016	306-1	依水質及排放目的地所劃分的排放水量	4.2 水資源管理	53		
	306-2	按類別及處置方法劃分的廢棄物	4.3 污染防治管理	54		
	306-3	嚴重洩漏	4.3 污染防治管理	54		無嚴重洩漏事件
	306-4	廢棄物運輸	4.3 污染防治管理	54		上福全球廠內廢棄物包含一般、生活及回收廢棄物，並無有害廢棄物之產出，故無須運送有害事業廢棄物之處理
	306-5	受放流水及 / 或地表逕流影響的水體	4.2 水資源管理	53		
*GRI 307: 有關環境保護的法規遵 循 2016	103-1	解釋重大主題及其邊界	2.2 重大主題鑑別 4 減少衝擊、守護環境	28 49		
	103-2	管理方針及其要素	4 減少衝擊、守護環境	49		
	103-3	管理方針的評估	4 減少衝擊、守護環境	49		
	307-1	違反環保法規	4 減少衝擊、守護環境 4.3 污染防治管理	49 54		
*GRI 401: 勞雇關係 2016	308-1	採用環境標準篩選新供應商	3.3 客戶關係與供應商管理	40		
	308-2	供應鏈對環境的負面影響，以及所採取的行動	3.3 客戶關係與供應商管理	40		
*GRI 402: 勞資關係 2016	103-1	解釋重大主題及其邊界	2.2 重大主題鑑別 5.2 員工權益與福利	28 65		
	103-2	管理方針及其要素	5.2 員工權益與福利	65		
	103-3	管理方針的評估	5.2 員工權益與福利	65		
	402-1	關於營運變化的最短預告期	5.1 人才組成	57		

類別 / 主題	GRI Standards 揭露項目		對應章節	頁碼	未揭露資訊與原因說明	
					類型	說明
*GRI 403: 職業安全衛生 2018	103-1	解釋重大主題及其邊界	2.2 重大主題鑑別 5.3 安心職場	28 74		
	103-2	管理方針及其要素	5.3 安心職場	74		
	103-3	管理方針的評估	5.3 安心職場	74		
	403-1	職業安全衛生管理系統	5.3 安心職場	74		
	403-2	危害辨識、風險評估及事故調查	5.3 安心職場	74		
	403-3	職業健康服務	5.3 安心職場	74		
	403-4	有關職業安全衛生之工作者參與、諮商與溝通	5.3 安心職場	74		
	403-5	有關職業安全衛生之工作者訓練	5.3 安心職場	74		
	403-6	工作者健康促進	5.3 安心職場	74		
	403-7	預防和減輕與業務關係直接相關聯之職業安全衛生的衝擊	5.3 安心職場	74		
	403-8	職業安全衛生管理系統所涵蓋之工作者	5.3 安心職場	74		
	403-9	職業傷害	5.3 安心職場	74		
403-10	職業病	5.3 安心職場	74			
GRI 404: 訓練與教育 2016	404-1	每名員工每年接受訓練的平均時數	5.2 員工權益與福利	65		
	404-2	提升員工職能及過渡協助方案	5.2 員工權益與福利	65		2019 年無相關過渡協助方案情事
	404-3	定期接受績效及職業發展檢核的員工百分比	5.2 員工權益與福利	65		
GRI 405: 員工多元化 與機會平等 2016	405-1	治理單位與員工的多元化	1.2 公司治理 5.1 人才組成	12 57		
	405-2	女性對男性基本薪資加薪酬的比率	5.2 員工權益與福利	65		
GRI 406: 不歧視 2016	406-1	歧視事件以及組織採取的改善行動	5.1 人才組成	57		2019 年無相關情事發生
GRI 408: 童工 2016	408-1	營運據點和供應商使用童工之重大風險	5.1 人才組成	57		2019 年無相關情事發生

類別 / 主題	GRI Standards 揭露項目		對應章節	頁碼	未揭露資訊與原因說明	
					類型	說明
GRI 409: 強迫或強制 勞動 2016	409-1	具強迫與強制勞動事件重大風險的營運據點和供應商	5.1 人才組成	57		2019 年無相關情事發生
GRI 410: 保全實務 2016	410-1	保全人員接受人權政策或程序之訓練	5.2 員工權益與福利	65		2019 年無人權相關教育訓練
GRI 411: 原住民權利 2016	411-1	涉及侵害原住民權利的事件	5.1 人才組成	57		2019 年無相關情事發生
GRI 412: 人權評估 2016	412-2	人權政策或程序的員工訓練	5.2 員工權益與福利	65		2019 年無人權相關教育訓練
GRI 413: 當地社區 2016	413-2	對當地社區具有顯著實際或潛在負面衝擊的營運活動	5.3 安心職場	74		
GRI 415: 公共政策 2016	415-1	政治捐獻	1.4 法規遵循	21		2019 年無政治捐獻
*GRI 416: 顧客健康與 安全 2016	103-1	解釋重大主題及其邊界	2.2 重大主題鑑別 3.3 客戶關係與供應商管理	28 40		
	103-2	管理方針及其要素	3.3 客戶關係與供應商管理	40		
	103-3	管理方針的評估	3.3 客戶關係與供應商管理	40		
	416-1	評估產品和服務類別對健康和安全的影響	3.3 客戶關係與供應商管理	40		
	416-2	違反有關產品與服務的健康和安全法規之事件	1.4 法規遵循 3.3 客戶關係與供應商管理	21 40		2019 年無相關情事發生
GRI 417: 行銷與標示 2016	417-2	未遵循產品與服務之資訊與標示相關法規的事件	1.4 法規遵循 3.3 客戶關係與供應商管理	21 40		2019 年無相關情事發生
	417-3	未遵循行銷傳播相關法規的事件	1.4 法規遵循	21		2019 年無相關情事發生
GRI 418: 客戶隱私 2016	418-1	經證實侵犯客戶隱私或遺失客戶資料的投訴	3.3 客戶關係與供應商管理	40		2019 年無相關情事發生

類別 / 主題	GRI Standards 揭露項目	對應章節	頁碼	未揭露資訊與原因說明	
				類型	說明
*GRI 419: 社會經濟法 規遵循 2016	103-1	解釋重大主題及其邊界	1.4 法規遵循 2.2 重大主題鑑別	21 28	
	103-2	管理方針及其要素	1.4 法規遵循	21	
	103-3	管理方針的評估	1.4 法規遵循	21	
	419-1	違反社會與經濟領域之法律 和規定	1.4 法規遵循	21	
自有重大主題					
* 專利	103-1	解釋重大主題及其邊界	2.2 重大主題鑑別 3.2 研發與專利	28 36	
	103-2	管理方針及其要素	3.2 研發與專利	36	
	103-3	管理方針的評估	3.2 研發與專利	36	

特定主題

揭露項目		對應章節 / 說明	頁碼
第四條	企業非擔任主管職務之全時員工人數、非擔任主管職務之全時員工薪資平均數及中位數，及前三者與前一年度之差異。	5.2 員工權益與福利	65
	企業對氣候相關風險與機會之治理情況、實際及潛在與氣候相關之衝擊、如何鑑別、評估與管理氣候相關風險及用於評估與管理氣候相關議題之指標與目標。	1.3 穩健經營	16



上福全球
科技股份有限公司

